

D	Einbau- und Bedienungsanleitung Rollotron Schwenkwickler
ES	Instrucciones de montaje y manejo Rollotron Superficie
F	Notice de montage et d'utilisation Enrouleur inclinable Rollotron
GB	Installation and operation manual Rollotron Swivel Belt Winder
NL	Montage- en bedieningshandleiding Rollotron Zwenkoproller

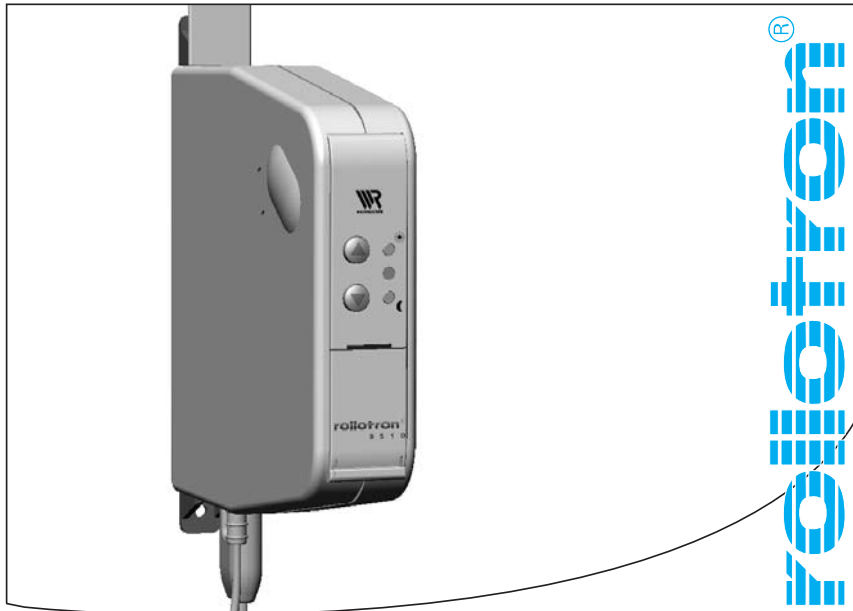

Artikel Nr.; Artículo n.º; N.º d'article; Product no.; Artikelnr. 9510/9550 (Minigurtband/Minicinta/Mini-sangle/Mini belt/Minilint)

VBD 387-3 (06.07)



D**Sehr geehrte Kunden ...**

...mit dem Kauf des Rollladenantriebs **Rollotron Schwenkwickler** haben Sie sich für ein Qualitätsprodukt aus dem Hause Rademacher entschieden. Wir danken Ihnen für Ihr Vertrauen.

Dieser neue Rollladenantrieb ist sowohl unter Aspekten des größten Komforts und der optimalen Bedienbarkeit, als auch unter Gesichtspunkten der Solidität und Langlebigkeit entstanden. Mit einem kompromisslosen Qualitätsanspruch und nach langen Versuchsreihen sind wir stolz, Ihnen dieses innovative Produkt zu präsentieren.

Dahinter stehen alle hochqualifizierten Mitarbeiterinnen und Mitarbeiter aus dem Hause RADEMACHER und dafür verbürge ich mich mit meinem Namen.



Ihr, Suyo, Votre, Your, Uw

*W. Rademacher*Wilhelm
Rademacher**ES****Estimados clientes...**

...con la compra del accionamiento de persiana **Rollotron superficie** se ha decidido por un producto de calidad de la casa Rademacher. Le agradecemos su confianza.

Este nuevo accionamiento ha surgido tanto de los aspectos de un mayor confort y de una óptima manejabilidad, como de los puntos de vista de la solidez y la durabilidad. Con unos requisitos de calidad muy exigentes y tras una larga serie de ensayos, estamos orgullosos de presentarle este innovador producto.

Detrás de él se encuentran todos los trabajadores y trabajadoras altamente cualificados de la casa RADEMACHER y yo respondo por ellos con mi apellido.

F**Chers clients...**

...en achetant la motorisation pour volets roulants **Enrouleur inclinable Rollotron**, vous avez opté pour un produit de qualité de la Sté Rademacher. Nous vous remercions de votre confiance.

Cette nouvelle motorisation pour volets roulants a été conçue en tenant aussi bien compte des aspects grand confort et maniabilité que des aspects solidité et longévité. Après de longues séries d'essais qui sont l'expression de notre volonté de qualité sans compromis, nous sommes fiers de vous présenter ce produit novateur.

Tous les collaborateurs et collaboratrices de la Sté RADEMACHER possédant un haut niveau de qualification travaillent dans cet esprit et je m'en porte garant avec mon nom.

GB**Dear Customers...**

...in purchasing this **Rollotron Swivel Belt Winder** roller shutter drive, you have chosen a quality product manufactured by Rademacher. We would like to thank you for your confidence.

This new roller shutter drive has been developed with such aspects as optimum operability and convenience in mind, as well as those of solidity and durability. With uncompromising quality requirements and after an extensive test series phase, we are proud to present this innovative product to you.

All the highly qualified staff at RADEMACHERR stand behind it, and I myself can personally vouch for this product.

NL**Geachte klant...**

...met de aanschaf van de rolluikaandrijving **Rollotron zwenkoproller** heeft u gekozen voor een kwaliteitsproduct van de firma Rademacher. Wij danken u hartelijk voor uw vertrouwen.

Deze nieuwe rolluikaandrijving is ontstaan vanuit het idee om naast het bieden van het hoogste comfort en optimaal bedieningsgemak, ook een solide en duurzaam product te leveren. Met de pretentie een compromissloze kwaliteit te leveren en na een lange reeks van experimenten zijn wij er trots op dat wij u nu dit innovatieve product kunnen aanbieden.

Achter al deze inspanningen staan alle hoog gekwalificeerde medewerkers en medewerkers van onze firma RADEMACHER en voor hun kwaliteit sta ik in met mijn naam.

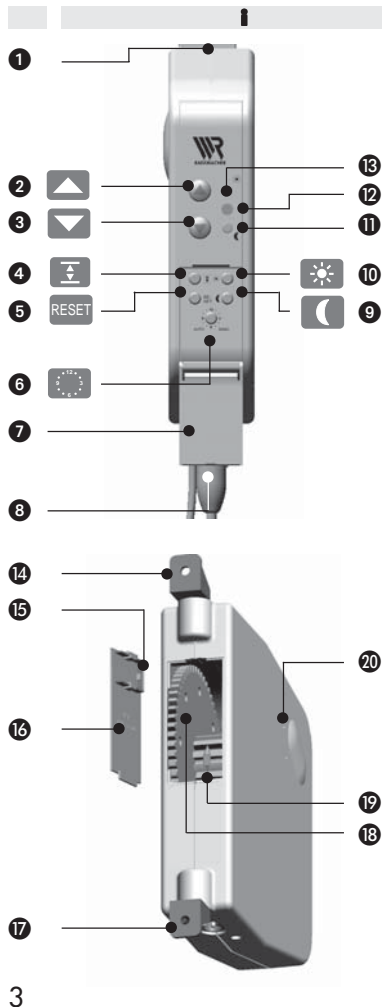

D
Gesamtansicht
Artikel Nr. 9510*

- 1 Gurtbandführung
- 2 Auf-Taste
- 3 Ab-Taste
- 4 Endpunkt-Taste
- 5 Reset-Taste
- 6 Auto-/Manu-Taste und Uhr-Taste
- 7 Schutzklappe
- 8 Netzanschluss und Sensoranschluss
- 9 Dämmerungs -Taste
- 10 Sonnen-Taste
- 11 Dämmerungs-LED
- 12 Kontroll-LED
- 13 Sonnen-LED
- 14 Montagewinkel
- 15 Entriegelungsklammer
- 16 Wickelradabdeckung
- 17 Montagewinkel
- 18 Wickelrad
- 19 Befestigungshaken
- 20 Getriebeentriegelung

Beipackbeutel
 2 x 5 mm Befestigungsschraub.
 2 x 6 mm Dübel

ES
Vista completa
Artículo n° 9510 *

- 1 Guía de la cinta
- 2 Tecla Subir
- 3 Tecla Bajar
- 4 Tecla colocación de los finales de carrera
- 5 Tecla Reset
- 6 Tecla Auto/Manu y Tecla Hora
- 7 Tapa
- 8 Conexión a la red y los sensores
- 9 Tecla Crepusculo
- 10 Tecla Solar
- 11 LED Sensor Crepuscular
- 12 Led control horario ON/OFF
- 13 LED Sensor Solar
- 14 Soporte de fijación
- 15 La Brida de desencastre
- 16 Cubierta de cinta
- 17 Soporte de fijación
- 18 Polea enrolladora
- 19 Gancho de fijación
- 20 Ubicación pinza desbloqueo

En el embalaje se adjunta
 2 x tornillos de fijación de 5 mm
 2 x tacos de 6 mm

F
Vue d'ensemble
N° d'article 9510 *

- 1 Guide de sangle
- 2 Bouton de montée
- 3 Bouton de descente
- 4 Bouton de fin de course
- 5 Bouton de retour à l'état initial
- 6 Bouton Auto/Manu et Bouton horloge
- 7 Volet de protection
- 8 Connexion secteur et connexion capteur
- 9 Bouton Crépuscule
- 10 Bouton Soleil
- 11 Diode Crépuscule
- 12 Diode de contrôle
- 13 Diode Soleil
- 14 Equerre de montage
- 15 Pince de déverouillage
- 16 Cache de la sangle
- 17 Equerre de montage
- 18 Enrouleur
- 19 Crochet de fixation
- 20 Déverouillage de la transmission

Sachet de fourn. jointes
 2 x 5 mm vis de fixation
 2 x 6 mm chevilles

GB
General View
Prod. no. 9510 *

- 1 Belt guide
- 2 Up button
- 3 Down-Button
- 4 End position button
- 5 Reset button
- 6 Auto-/Manu button and Timer button
- 7 Protective cover
- 8 Mains and sensor connection
- 9 Twilight button
- 10 Sunlight button
- 11 Twilight LED
- 12 Control LED
- 13 Sunlight LED
- 14 Mounting angle
- 15 Disengaging bracket
- 16 Belt cover
- 17 Mounting angle
- 18 Winding wheel
- 19 Fixing hook
- 20 Gear release

Bag with additional items
 2 x 5 mm fixing screws
 2 x 6 mm dowels

NL
Totaaloverzicht
Artikelnr. 9510 *

- 1 Lintgeleiding
- 2 Omhoog-toets
- 3 Omlaag-toets
- 4 Eindpositie-toets
- 5 Reset-toets
- 6 Auto-/Manu-toets en Klok-toets
- 7 Beschermklep
- 8 Netaansluiting en sensoraansluiting
- 9 Schemerings-toets
- 10 Zon-toets
- 11 Schemerings-LED
- 12 Controle-LED
- 13 Zonne-LED
- 14 Montagehoek
- 15 Ontgrendelingsklem
- 16 Afdekking
- 17 Montagehoek
- 18 Wickelwiel
- 19 Bevestigingshaak
- 20 Ontgrendeling v.d. aandrijving

Bijgeleverd zakje
 2 x 5 mm bevestigingsschroeven
 2 x 6 mm pluggen

* gilt auch für Artikel Nr. 9550

* también válido para art. n° 9550

* valable aussi pour art. no. 9550

* also applies for prod no. 9550

* geldt ook voor artikelnr. 9550

Zeichenerklärung**Explicación de los símbolos****Explication des symboles****Key to Symbols****Verklaring van de symbolen****Lebensgefahr durch Stromschlag**

Dieses Zeichen weist Sie auf Gefahren bei Arbeiten an elektrischen Anschlüssen, Bauteilen etc. hin. Es fordert Sicherheitsmaßnahmen zum Schutz von Gesundheit und Leben der betroffenen Person.

Peligro de muerte por electrocución

Este símbolo indica peligros al trabajar con conexiones y elementos eléctricos, etc. Requiere medidas de seguridad para proteger la salud y la vida de la persona afectada.

Danger de mort par électrocution

Ce symbole signale les dangers liés aux travaux sur branchements, éléments électriques etc. Il exige la prise de mesures de sécurité pour la protection de la santé et de la vie de la personne concernée.

Danger of fatal electric shock

This symbol advises of the danger involved when working on electrical connections, components etc. It requires that safety measures be taken to protect the health and life of the person concerned.

Levensgevaar door elektrische schok

Dit symbool wijst u op de gevaren bij werkzaamheden aan elektrische aansluitingen, onderdelen etc. Hier zijn veiligheidsmaatregelen ter bescherming van de gezondheid en het leven van de betrokken persoon vereist.

**Hier geht es um Ihre Sicherheit.**

Beachten und befolgen Sie bitte alle so gekennzeichneten Hinweise.

Este punto afecta a su seguridad

Respete y siga todos los trabajos de montaje y conexión señalados de esta manera.

Ici, il s'agit de votre sécurité.

Veuillez observer et respecter toutes les instructions ainsi identifiées.

This concerns your safety.

Please pay particular attention and carefully follow all instructions with this symbol.

Hier gaat het om uw veiligheid

Gelieve alle aanwijzingen met dit symbool in acht te nemen en op te volgen.

HINWEIS

Auf diese Weise machen wir Sie auf weitere, für die einwandfreie Funktion, wichtige Inhalte aufmerksam.

NOTA

De esta forma, le llamamos la atención sobre contenidos adicionales importantes para un funcionamiento correcto.

REMARQUE

Ici, nous attirons votre attention sur d'autres informations importantes pour un fonctionnement parfait.

NOTE

This draws your attention to further information that is important to ensure trouble-free operation.

OPMERKING

Op deze wijze maken wij u attent op meer informatie die voor de juiste werking van het apparaat van belang zijn.

D	ES	F	GB	NL
Inhaltsverzeichnis	Índice de contenidos	Contenu	Table of contents	Inhoudsopgave
Gesamtansicht/Bedienelemente 3	Vista completa/elementos de mando 3	Vue d'ensemble/Éléments fonctionnels ... 3	General view / control elements 3	Totaaloverzicht/Bedieningselementen 3
Zeichenerklärung 4	Explicación de los símbolos 4	Explication des symboles 4	Key to symbols 4	Verklaring van de symbolen 4
Diese Anleitung... 7	Estas instrucciones... 7	Cette notice d'utilisation... 7	This manual... 7	Deze handleiding 7
Allgemeine Sicherheitshinweise 8	Indicaciones generales de seguridad 8	Consignes générales de sécurité 8	General safety instructions 8	Algemene veiligheidsinstructies 8
Richtige Verwendung 9	Utilización correcta 9	Utilisation correcte 9	Correct use 9	Juist gebruik 9
Einsatzbedingungen 10	Condiciones de aplicación 10	Conditions d'utilisation 10	Operating conditions 10	Gebruiksvoorwaarden 10
Zulässige Gurtbandbreiten und -längen 11	Anchos y largos de cinta autorizados 11	Largeurs et longueurs de sangles autorisées 11	Permissible belt widths and lengths 11	Toegelaten band-breedtes en -lengtes 11
Zulässiges Rolladengewicht und zulässige Rolladenfläche 11	Peso de persiana autorizado y superficie de persiana autorizada 11	Poids et surface de volets roulants autorisés 11	Permissible roller shutter weight and surface area 11	Toegelaten rolluik-gewicht en toegelaten rolluikoppervlak 11
Funktionsbeschreibung 12	Descripción de funcionamiento 12	Description des fonctions 12	Description of functions 12	Funcctiebeschrijving 12
Funktionsübersicht 12	Vista de conjunto de las funciones 12	Description des fonctions 12	Overview of functions 12	Funcctieoverzicht 12
Montagehinweise 13	Indicaciones de montaje 13	Vue d'ensemble des fonctions 12	Assembly directions 13	Montageaanwijzingen 13
Vor dem Einbau 15	Antes del montaje 15	Instructions de montage 13	Before installation 15	Voor de montage 15
Sicherheitshinweise zum elektrischen Anschluss 19	Indicaciones de seguridad para la conexión eléctrica 19	Avant le montage 15	Safety instructions for electrical connection 19	Veiligheidsaanwijzingen bij elektrische aansluiting 19
Elektrischer Anschluss 20	Conexión eléctrica 20	Consignes de sécurité du branchement électrique 19	Electrical connection 20	Elektrische aansluiting 20
Den Schwenkwickler montieren 21	Montaje del Rolotron de superficie 21	Branchement électrique 19	Mounting the swivel belt winder 21	De zwenkroller monteren 21
Gurtband einziehen und befestigen 22	Introducir y fijar la cinta 22	Monter l'enrouleur inclinable 21	Feeding the belt through and fixing in place 22	Band invoeren en bevestigen 22
Den Schwenkwickler in Betrieb nehmen 25	Funcionamiento del Rolotron de superficie 25	Enrouler et fixer la sangle 22	Placing the swivel belt winder in operation ... 25	De zwenkroller in gebruik nemen 25
Endpunkte einstellen 26	Ajustar los finales de carrera 26	Mettre l'enrouleur inclinable en service ... 25	Setting end positions 26	Eindposities instellen 26
Automatikbetrieb 27	Modo automático 27	Régler les fins de course 26	Automatic operation 27	Automatische werking 27
- Öffnungs- und Schließzeit einstellen 27	- Ajustar horas de apertura y cierre 27	Mode automatique 27	- Setting opening and closing times ... 27	- Openings en sluitingstijd instellen ... 27
Automatikbetrieb ein-/ausschalten 30	Activar/desactivar modo automático 30	- Régler l'heure d'ouverture/fermeture ... 27	Automatic operation, switch on/off 30	Automatische werking in-/uitschakelen 30
Sonnenautomatik 31	Automatismo solar 41	Activer/désactiver le mode automatique 30	Automatic sunlight protection 31	Zonnemodule 31
- Funktion der Sonnenautomatik 31	- Funcionamiento del automatismo solar 41	Fonction solaire automatique 31	Automatic twilight protection 31	- Functie van de zonnemodule 31
Sonnenautomatik einschalten 33	Activar automatismo solar 33	- Fonction de la solaire automatique 31	Sunlight protection 31	Zonnemodule inschakelen 33
Sonnenautomatik einstellen 34	Ajustar automatismo solar 34	Activer fonction solaire automatique 33	Switch on the autom. sunlight protection 33	Zonnemodule instellen 34
Dämmerungsautomatik 35	Automatismo crepuscular 35	Régler la fonction solaire automatique ... 34	Setting the automatic sunlight protection 34	Schemeringsmodule 35
Dämmerungsautomatik einschalten 36	Activar automatismo crepuscular 36	Fonction crépusculaire automatique 35	Automatic twilight operation 35	Schemeringsmodule inschakelen 36
Dämmerungsautomatik einstellen 37	Ajustar automatismo crepuscular 37	Activer la fonction crépusculaire autom. 36	Switch on the autom. twilight operation 36	Schemeringsmodule instellen 37
		Régler la fonction crépusculaire autom. 37	Set the automatic twilight operation 37	

D	ES	F	GB	NL
Inhaltsverzeichnis	Índice de contenidos	Contenu	Table of contents	Inhoudsopgave
Den Schwenkwickler bedienen/Handbetrieb 38	Manejar el enrollador de superficie / modo manual 38	Manipuler le enrouleur inclinable/ Service manuel 38	Operating the swivel belt winder / manual operation 38	De zwenkoproller bedienen / Handbediening 38
Einstellungen löschen 39	Borrar ajustes 39	Effacer les réglages 39	Deleting settings 39	Instellingen wissen 39
Den Schwenkwickler ausbauen 40	Desinstalar el Rollotron de superficie 40	Démonter l'enrouleur inclinable 40	Removal of the swivel belt winder 40	De zwenkoproller demonteren 40
Gurtband entfernen bei Totalausfall 42	Retirar la cinta en caso de pérdida total de potencia 42	Sortir la sangle en cas de panne totale 42	Removing the belt in the event of complete failure 42	Band verwijderen bij een defect 42
Pflege/Wartung 44	Cuidado / Mantenimiento 44	Entretien / Maintenance 44	Care of equipment/ Servicing 44	Verzorging / Onderhoud 44
Was tun wenn... ? 44	¿Qué hacer si... ? 44	Que faire si... ? 44	What to do if... ? 44	Wat te doen wanneer... ? 44
Technische Daten 51	¿Qué hacer si... ? 44	Caractéristiques techniques 51	Technical data 51	Technische gegevens 51
- Meßbereiche des Lichtsensors 51	Especificaciones técnicas 51	- Plages de mesure du capteur de lumière 51	- Measuring ranges of the light sensor 51	- Meetbereiken van de lichtsensor 51
- Zugkraftdiagramm 52	- Campos de medición del sensor luminoso 51	- Diagramme des forces de traction 52	- Traction force diagram 52	- Diagram trekkracht 52
Zubehör 53	Accesorios 53	Accessoires 53	Accessories 53	Toebehoren 53
Bohrschablone 55	Patrón de perforación 55	Garbarit de perçage 55	Drilling stencil 55	Boorsjabloon 55
Garantiebedingungen 57	Condiciones de la garantía 57	Conditions de la garantie 57	Conditions of guarantee 57	Garantiebepalingen 57



Diese Anleitung...

...beschreibt Ihnen die Montage und die Bedienung Ihres Rollladenantriebs. Bitte lesen Sie diese Anleitung vollständig durch und beachten Sie alle Sicherheitshinweise, bevor Sie mit den Arbeiten beginnen.

Bitte bewahren Sie diese Anleitung auf und übergeben Sie die Anleitung bei einem Besitzerwechsel auch dem Nachbesitzer.

Bei Schäden, die durch Nichtbeachtung dieser Anleitung und der Sicherheitshinweise entstehen, erlischt die Garantie. Für Folgeschäden, die daraus resultieren, übernehmen wir keine Haftung.

Estas instrucciones...

...le describen el montaje, y el manejo de su accionamiento de persiana. Lea estas instrucciones hasta el final y respete todas las indicaciones de seguridad antes de comenzar los trabajos.

Conserve estas instrucciones, en caso de cambio de propietario, haga entrega de las mismas al propietario siguiente.

En caso de daños que se originen por no respetar las instrucciones y las indicaciones de seguridad, la garantía expira. No nos hacemos responsables de los daños resultantes de este supuesto.

Cette notice d'utilisation...

... vous décrit l'installation et l'utilisation de cette motorisation pour volets roulants. Veuillez lire cette notice intégralement et observer toutes les consignes de sécurité avant de commencer les travaux.

Veillez garder cette notice et, en cas de changement de propriétaire, la remettre au propriétaire suivant.

La garantie devient caduque en cas de dommages liés à la non observation de cette notice et des consignes de sécurité. Nous n'assumons aucune responsabilité pour les dommages indirects qui en résulteraient.

This manual...

...describes the installation and operation of your roller shutter drive. Please read through the entire manual and observe all the safety instructions prior to installation.

Please keep this manual and pass it on to the new owner if there is a change in ownership.

For damage resulting from noncompliance with this manual and the safety instructions, the guarantee is void. In this case, we assume no liability for any consequential damage.

Deze handleiding...

...beschrijft hoe u bij de montage en de bediening van uw rolluik aandrijving te werk moet gaan. U wordt verzocht deze handleiding volledig door te lezen en let daarbij in het bijzonder op de veiligheidsinstructies, alvorens met de installatie te beginnen.

Bewaar deze handleiding zorgvuldig en draag deze over zodra de rolluik aandrijving van eigenaar verandert.

Bij schade die door niet-inachtneming van deze handleiding en de veiligheidsinstructies is ontstaan, vervalt de garantie. Voor gevolgschade, die daaruit voortvloeit, kunnen wij niet aansprakelijk worden gesteld.

Allgemeine Sicherheitshinweise

Indicaciones generales de seguridad

Consignes générales de sécurité

General safety instructions

Algemene veiligheidsinstructies



Bei allen Arbeiten an elektrischen Anlagen besteht Lebensgefahr durch Stromschlag.

En todos los trabajos en equipos eléctricos existe peligro de muerte por electrocución.

Lors de tous les travaux sur installations électriques, il existe un danger de mort par électrocution.

All works to electrical systems present a life threatening danger of electric shock.

Bij werkzaamheden aan elektrische installaties bestaat het gevaar een elektrische schok te krijgen.

◆ Führen Sie alle Montage- und Reparaturarbeiten im spannungslosen Zustand aus.

◆ Realice todos los trabajos de montaje y reparación sin que haya corriente eléctrica..

◆ Faites tous les travaux de montage et de réparation uniquement hors tension.

◆ Disconnect all devices from the mains before installation.

◆ Voer alle montage- en reparatiewerkzaamheden steeds in spanningsloze toestand uit.



Der Einsatz defekter Geräte kann zur Gefährdung von Personen und zu Sachschäden führen (Stromschlag, Kurzschluss).

La utilización de dispositivos defectuosos puede suponer un peligro para las personas y daños a las cosas (electrocución, cortocircuito).

La mise en service d'appareils défectueux représente un risque de dommages corporels et matériels (électrocution, court-circuit).

The use of defective devices can cause danger to people and property (electric shock, short circuit).

Het gebruik van defecte apparaten kan een gevaar vormen voor personen en materiële schade veroorzaken (elektrische schok, kortsluiting).

◆ Prüfen Sie vor dem Einbau den Schwenkwickler auf Unversehrtheit.

◆ Antes de la instalación compruebe que el Rollo-tron está intacto y en perfectas condiciones.

◆ Contrôlez avant l'installation le parfait état de l'enrouleur inclinable.

◆ Before installing the swivel belt winder, make sure it is in faultless condition.

◆ Controleer voor de montage de zwenkoproller op eventuele beschadigingen.

◆ Verwenden Sie niemals defekte oder beschädigte Geräte. Wenden Sie sich in diesem Fall an unseren Kundendienst, s. Seite 58.

◆ No utilice nunca aparatos defectuosos o dañados. En este caso, dirijase a nuestro servicio de atención al cliente, véase la página 58..

◆ N'utilisez en aucun cas des appareils défectueux ou endommagés. Le cas échéant, veuillez vous adresser à notre service après-vente, v. page 58..

◆ Never use defective or damaged devices. In this case, contact our customer services department instead, see page 58..

◆ Gebruik daarom nooit defecte of beschadigde apparaten. Neem in zo'n geval contact op met onze servicedienst, zie pagina 58..

Allgemeine Sicherheitshinweise



◆ Es darf Kindern nicht erlaubt werden, mit der Rollladensteuerung zu spielen.



◆ Beobachten Sie während der Einstellung den Rollladen und halten Sie Personen fern, die durch plötzliches Nachrutschen zu Schaden kommen können.

Indicaciones generales de seguridad

◆ No se puede permitir a los niños que jueguen con el mando de la persiana.

◆ Observe la persiana durante el ajuste y mantenga alejadas a las personas que puedan verse dañadas por un descenso repentino de la persiana.

Consignes générales de sécurité

◆ S'Il est interdit aux enfants de jouer avec la commande des volets roulants.

◆ Lors des réglages manuels, observer le volet roulant et maintenir à distance les personnes susceptibles de subir un dommage dû à un abaissement soudain du volet.

General safety instructions

◆ Do not allow children to tamper with the shutter control.

◆ Observe the roller shutter while you set the functions manually and keep others away to prevent injury in case the shutter drops suddenly.

Algemene veiligheidsinstructies

◆ Kinderen dienen niet met de rollukbesturing spelen.

◆ Houd tijdens de handmatige instellingen het rolluk in de gaten en houd personen uit de buurt. Zij kunnen door een plotselinge neerzakken van het rolluk letsel oplopen.

Richtige Verwendung

Verwenden Sie den Schwenkwickler nur...

...zum Heben und Senken von Rollläden mit zulässigem Gurtband.



Verwenden Sie nur Originalteile des Herstellers

Verwenden Sie nur Original-Ersatzteile von Rademacher, Sie vermeiden so Fehlfunktionen bzw. Schäden am Schwenkwickler.

Utilización correcta

Utilice el Rollotron de superficie sólo...

...para subir y bajar persianas con cinta autorizada.

Utilice sólo piezas originales del fabricante

Utilice sólo piezas de repuesto originales de Rademacher, así evitará defectos o daños en el Rollotron de superficie.

Utilisation correcte

Utilisez l'enrouleur inclinable...

...pour soulever et baisser les volets roulants par l'intermédiaire d'une sangle autorisée.

Utilisez exclusivement des pièces originales du fabricant

Utilisez uniquement les pièces de rechange originales Rademacher, cela vous permettra d'éviter les fonctions défectueuses ou un endommagement du enrouleur inclinable.

Correct use

Only use the swivel belt winder for...

...raising and lowering the roller shutters with authorized belts.

Only use original parts made by the manufacturer

To avoid malfunctions or damage to the swivel belt winder only use original spare parts from Rademacher.

Juist gebruik

Gebruik de zwenkop- roller alleen...

...voor het omhoog en omlaag bewegen van rolлууken met toegelaten band.

Gebruik alleen originele onderdelen van de fabrikant

Gebruik alleen originele onderdelen van Rademacher. Zo voorkomt u dat de zwenkoproller niet meer goed functioneert of beschadigd raakt.

i	D	ES	F	GB	NL
	<p>Richtige Verwendung</p> <p>Als Hersteller übernehmen wir keine Garantie bei der Verwendung herstellereigener Bauteile und daraus entstehender Folgeschäden.</p> <p>Alle Reparaturen am Rollotron Schwenkwidker dürfen nur vom autorisierten Kundendienst durchgeführt werden.</p>	<p>Utilización correcta</p> <p>Como fabricantes, no ofrecemos ninguna garantía en caso de utilización de componentes ajenos al fabricante y daños resultantes de ello.</p> <p>Sólo el servicio de atención al cliente autorizado puede efectuar reparaciones en el Rollotron de superficie.</p>	<p>Utilisation correcte</p> <p>En tant que fabricant, nous n'offrons pas de garantie en cas d'utilisation de pièces d'autres fabricants et nous n'assumerons aucune responsabilité pour les dommages indirects qui en résulteraient.</p> <p>Seul un service après-vente homologué sera autorisé à effectuer toutes les réparations du enrouleur inclinable Rollotron.</p>	<p>Correct Use</p> <p>As the manufacturer, we do not guarantee the equipment if parts made by other manufacturers are used and consequential damage occurs.</p> <p>All repairs to the Rollotron Swivel Belt Winder must be carried out by authorised customer service personnel.</p>	<p>Juist gebruik</p> <p>Als fabrikant geven wij geen garantie bij het gebruik van onderdelen die niet afkomstig zijn van de fabrikant en de daaruit ontstane gevolgschade.</p> <p>Alle reparaties aan de Rollotron zwenkoproller mogen enkel door een geautoriseerde servicedienst uitgevoerd worden.</p>
i	<p>Einsatzbedingungen</p> <ul style="list-style-type: none"> ◆ Betreiben Sie den Schwenkwidker nur in trockenen Räumen. ◆ Am Einbauort muss eine 230 V/50 Hz Netzsteckdose vorhanden sein. ◆ Der Rollladen muss sich leichtgängig heben und senken lassen, er darf nicht klemmen. ◆ Die Montagefläche für den Schwenkwidker muss eben sein. 	<p>Condiciones de aplicación</p> <ul style="list-style-type: none"> ◆ Emplee el Rollotron de superficie exclusivamente en habitaciones secas. ◆ Compruebe que la toma de corriente sea 230 V/50 Hz. ◆ La persiana se tiene que poder subir y bajar fácilmente, no se puede atascar. ◆ La superficie para el Rollotron debe ser plana. 	<p>Conditions d'utilisation</p> <ul style="list-style-type: none"> ◆ Mettez enrouleur inclinable Rollotron en service uniquement dans les pièces sèches. ◆ Le lieu d'installation doit disposer d'une prise électrique 230 V / 50 Hz. ◆ Le volet roulant doit remonter et descendre facilement sans se bloquer. ◆ La surface de montage pour l'enrouleur inclinable doit être plane. 	<p>Operating conditions</p> <ul style="list-style-type: none"> ◆ Only use the swivel belt winder in dry rooms. ◆ A 230 V/50 Hz power supply must be available at the place of installation. ◆ The roller shutter must move up and down freely. ◆ The mounting surface, for the swivel belt winder, must be flat. 	<p>Gebruiksvoorwaarden</p> <ul style="list-style-type: none"> ◆ Gebruik de zwenkoproller uitsluitend in droge ruimtes. ◆ Een 230 V/50 Hz-stopcontact moet in de buurt van de montageplaats aanwezig zijn. ◆ Het rolluik moet goed omhoog en omlaag kunnen bewegen en mag niet klemmen. ◆ Het oppervlak van de montageplaats voor de zwenkoproller dient egaal te zijn.

I			

1	2	3	
		9510 / 9550	
15 mm*	1,00 mm	5,0 m	
23 mm**	1,00 mm 1,30 mm 1,50 mm	5,0 m 4,0 m 3,4 m	

* Minigurtband / Minicinta / Mini-sangle / Mini belt / Minilint

** Standardgurtband / Cinta estándar / Sangle standard / Standard belt / Standaardlint

9510 / 9550	
4	4,5 kg/m ² = 5 m ²
5	10 kg/m ² = 2,5 m ²

D *** Alle Werte beziehen sich auf leichtgängige Rollläden.

ES *** Todos los valores se refieren a persianas de movimiento suave.

F *** Toutes les valeurs se rapportent aux volets roulants faciles à manoeuvrer.

GB *** All values apply only to roller shutters that move easily and smoothly.

NL *** Alle waarden gelden alleen bij goedlopende rolluiken.

D Zulässige Gurtbreiten und -längen

- 1 = Gurtbreite
- 2 = Gurtstärke
- 3 = Max. Gurtlänge

Zulässiges Rolladengewicht und zulässige Rolladenfläche ***

- 4 = Kunststoffrollläden
- 5 = Alu-/Holzrollläden

WICHTIG

◆ Verwenden Sie nur Gurtbänder in den zulässigen Längen. Werden längere Gurtbänder eingezogen, kann das zur Beschädigung des Schwenkwickers führen.

ES Anchos y largos de cinta autorizados

- 1 = Ancho de cinta
- 2 = Grosor de cinta
- 3 = Longitud máx de cinta

Peso de persiana autorizado y superficie de persiana autorizada ***

- 4 = Persianas de plástico
- 5 = Persianas alum./madera

IMPORTANTE

◆ Utilice sólo cintas de las longitudes autorizadas. Si se emplearan cintas más largas, esto produciría daños al Rolotron de superficie.

F Largeurs et longueurs de sangles autorisées

- 1 = Largeur de la sangle
- 2 = Epaisseur de la sangle
- 3 = Longueur max. de la sangle

Poids et surface de volets roulants autorisés ***

- 4 = Volets roulants en plastique
- 5 = Volets roulants en aluminium/en bois

IMPORTANT

◆ Utilisez exclusivement des sangles aux longueurs autorisées. Des sangles plus longues pourraient endommager l'enrouleur inclinable.

GB Permissible belt widths and lengths

- 1 = Belt width
- 2 = Belt thickness
- 3 = Max. belt length

NOTE!
1,30 mm = 1.30 mm
(see chart)

Permissible roller shutter weight and surface area ***

- 4 = plastic roller shutters
- 5 = Aluminium or wood shutters

IMPORTANT

◆ Use only permissible belt lengths. If longer belts are pulled through, damage to the swivel belt winder can occur.

NL Toegelaten lintbreedtes en -lengtes

- 1 = Lintbreedte
- 2 = Lintsterkte
- 3 = Max. lintlengte

Toegelaten rolluikgewicht en toegelaten rolluikoppervlak ***

- 4 = Kunststof rolluiken
- 5 = Aluminium/Houten rolluiken

BELANGRIJK

◆ Gebruik alleen linten met de toegelaten lengtes. Als een langer lint gebruikt wordt, kan dit leiden tot beschadiging van de zwenkoproller.

Funktionsbeschreibung**Descripción del funcionamiento****Description des fonctions****Description of functions****Functiebeschrijving**

Der Rolotron Schwenkwickler ist ein automatischer Rollladenantrieb zur Aufputzmontage. Er kann zur Erstmontage in einer neuen Rollladenanlage eingesetzt oder gegen einen alten mechanischen Aufputzgurtwickler ausgetauscht werden.

Durch die drehbaren Montagebügel, können Sie den Schwenkwickler auch in seitlicher Stellung betreiben, wenn die räumlichen Gegebenheiten dies verlangen.

El Rolotron de superficie es un automatismo para el funcionamiento de persianas para montaje de superficie. Primero, antes de montarlo, puede colocarse un nueva instalación de la persiana o intercambiarse con el viejo mecanismo de cajetín de superficie.

En cuanto al montaje giratorio, cuando la posición espacial lo exija, usted podrá hacer funcionar el Rolotron de superficie en posición lateral.

Avec l'enrouleur inclinable Rolotron, il s'agit d'une motorisation automatique pour volet roulant à montage apparent. Il peut s'installer lors de l'installation d'un nouveau volet roulant ou remplacer un ancien enrouleur mécanique apparent.

Les étriers de montage orientables permettent d'utiliser l'enrouleur inclinable également en position latérale, si les conditions locales l'exigent.

The Rolotron Swivel belt winder is a surface mounted automatic roller shutter drive which can be installed in a new roller shutter or as an upgrade replacement to an existing mechanical wall-mounted belt winder.

If necessary due to the given circumstances, you can also use the swivel belt winder in a sideways position with the swivelling mounting bars.

De Rolotron zwenkoproller is een automatische rolluikandrrijving en geschikt voor opbouwmontage. Hij kan bij eerste montage in een nieuwe rolluikinstallatie toegepast worden of ter vervanging van een oude mechanische bandopwinder gebruikt worden.

Met behulp van de draaibare montagebeugels kunt u de Rolotron tot aan de wand draaien, indien er ruimte voor is.

Funktionsübersicht**Vista de conjunto de las funciones****Vue d'ensemble des fonctions****Overview of functions****Functieoverzicht****9510/9550**

- ◆ Manuelle Bedienung
- mit den Bedientasten
- ◆ Automatikbetrieb
- je eine einstellbare Öffnungs- und Schließzeit für alle Tage
- ◆ Sonnenautomatik
- ◆ Dämmerungsautomatik

- ◆ Manejo manual
- con las teclas de servicio
- ◆ Manejo automático
- Ajuste de las horas de apertura y cierre
- ◆ Automatismo solar
- ◆ Automatismo crepuscular

- ◆ Service manuel
- à l'aide des touches de commande
- ◆ Mode automatique
- une heure d'ouverture et de fermeture qui s'appliquent respectivement à tous les jours de la semaine
- ◆ Fonction solaire autom.
- ◆ Fonction crépusculaire autom.

- ◆ Manual operation
- using the operating buttons
- ◆ Automatic operation
- one adjustable opening and closing time for every day
- ◆ Automatic sunlight protection operation
- ◆ Automatic twilight operation

- ◆ Handmatige bediening
- via de bedienings-toetsen
- ◆ Automatische werking
- telkens een instelbare openings- en sluitings-tijd voor alle dagen
- ◆ Zonnemodule
- ◆ Schemeringsmodule

Montagehinweise**Bei falscher Montage können Sachschäden entstehen.**

Der Rollotron Schwenkwickler ist ein automatischer Rollladenantrieb. Während des Betriebes werden große Kräfte wirksam, die eine sichere Montage auf einem festen stabilen Untergrund erfordern.

**Schlechte Gurtbandführung kann den Schwenkwickler überlasten und das Gurtband zerstören.**

Montieren Sie den Schwenkwickler so, dass das Gurtband möglichst senkrecht in das Gerät einläuft.

HINWEIS!

Der Rollotron Schwenkwickler ist auf die Standardmaße mechanischer Schwenkwickler abgestimmt. Passen die Lochabstände dennoch nicht überein, genügt es oft schon nur ein neues Befestigungsloch zu bohren.

Indicaciones de montaje**Por un mal montaje pueden surgir daños materiales.**

El Rollotron de superficie es un accionamiento de persiana automático. En los funcionamiento de gran fuerza, se requiere un montaje sólido.

Un mal encarrilamiento de la cinta puede sobrecargar el Rollotron de superficie y estropear la cinta.

Monte el Rollotron de superficie de manera que la cinta se encaje lo más verticalmente posible en el aparato.

NOTA

El Rollotron de superficie va acorde con las medidas mecánicas estándares de cualquier otro recogedor de superficie. Ajuste la separación entre taladros (agujeros del mismo), a menudo basta con sólo una fijación para taladrar.

Instructions de montage**Un mauvais montage peut provoquer des dégâts matériels.**

Avec l'enrouleur inclinable Rollotron il s'agit d'une motorisation automatique pour volet roulant. Le fonctionnement libre d'importantes forces ce qui requiert une installation en toute sécurité sur un support ferme et stable.

Un mauvais guidage de sangle peut surcharger l'enrouleur inclinable et détruire la sangle.

Installez l'enrouleur inclinable de telle sorte que la sangle entre aussi verticalement que possible dans l'appareil.

REMARQUE !

L'enrouleur inclinable Rollotron est conçu pour les dimensions standard d'enrouleurs inclinables mécaniques. Or, si les distances entre les taraudages ne devaient pas concorder, il suffit souvent de percer un nouveau trou de fixation.

Assembly directions**Faulty installation can result in material damage.**

The Rollotron swivel belt winder is an automatic roller shutter drive. During operation, powerful forces come into play, requiring safe mounting on a sturdy, stable surface.

Faulty feeding of the belt can overload the swivel belt winder and destroy the belt.

Mount the swivel belt winder in such a way that the belt enters the device as vertically as possible.

NOTE!

The Rollotron swivel belt winder is calibrated to the standard measurements of mechanical swivel belt winders. Should the distances between holes not match, it is usually sufficient to drill a new fastening hole.

Montageaanwijzingen**Bij een verkeerde montage kan er materiële schade ontstaan.**

De Rollotron zwenkoproller is een automatische rolluikaandrijving. Tijdens zijn bedrijf zijn sterke krachten werkzaam die een veilige montage op een vaste en stabiele ondergrond vereisen.

Door een slechte lintgeleiding kan de zwenkoproller overbelast raken en het lint vernielen.

Monteer de zwenkoproller op een manier zodat het lint zo verticaal als mogelijk in het apparaat loopt.

OPMERKING!

De afmetingen van de Rollotron zwenkoproller komen overeen met de standaardmaten van mechanische lintopwinders. Indien de afstand tussen de gaten toch niet overeenkomt, is het vaak voldoende om slechts één nieuw gat te boren.

Montagehinweise**Aufputzmontage**

Der Schwenkwidder ist ein Aufputzgerät und kann mit Hilfe der beiliegenden 5mm Befestigungsschrauben montiert werden.

- ◆ Benutzen Sie bei einer Erstmontage die Bohr-schablone im Anhang.
- ◆ Verwenden Sie beim Aus-tausch eines mechani-schen Gurtwicklers die vorhandenen Bohrungen, wenn möglich.

Montage auf Fensterrahmen etc.**Schwache Fensterrah-men können ausbrechen**

- ◆ Prüfen Sie bei Montage auf Fensterrahmen deren Aufbau und Belastbarkeit. Gerade bei Montage auf Kunststoffkonstruktionen müssen die Befestigungsschrauben fest sitzen und dürfen sich während des Betriebes nicht lösen.
- ◆ Fragen Sie ggf. Ihren Fensterhersteller bevor Sie den Schwenkwidder auf einer Fensterkon-struktion befestigen.

**Indicaciones de montaje****Montaje saliente**

El Rollotron de superficie es un aparato saliente y puede ser montado con la ayuda de un destornillador de fijación de 5 mm.

- ◆ Utilice para el primer montaje el patrón de perforación adjunto.
- ◆ Emplee, en la medida de lo posible un taladro para el cambio del cajetín.

Montaje en el marco de la ventana, etc.**Puede producirse flaqueza en el marco de la ventana**

- ◆ Compruebe para el montaje, el marco de la ventana, tanto su estructura como la carga admisible. Además para el montaje en estructuras de materia sintética tienen que ser taladrados para su fijación.
- ◆ Pregunte a su instalador sobre la fijación del Rollotron de superficie en la estructura de su ventana.

Instructions de montage**Montage apparent**

L'enrouleur inclinable est prévu pour montage apparent et peut se fixer à l'aide des vis de fixation 5 mm fournies.

- ◆ Servez-vous lors du premier montage du gabarit de perçage en annexe.
- ◆ Si vous remplacez un enrouleur mécanique, utilisez les taraudages existants, si possible.

Montage sur un châssis de fenêtre, etc.**Des châssis de fenêtres peu solides risquent de casser**

- ◆ Contrôlez lors du montage sur châssis de fenêtre leur construction et résistance. Notamment en cas de montage sur des constructions en matière synthétique, les vis de fixation doivent bien tenir et ne pas risquer de se desserrer lors du fonctionnement..
- ◆ Interrogez le cas échéant votre fabricant de fenêtre avant de fixer l'enrouleur inclinable sur un châssis de fenêtre.

Assembly directions**Surface mounting**

The swivel belt winder is a surface mounted device and can be mounted with the accompanying 5 mm fixing screws.

- ◆ On first mounting the device, please use the drilling stencil in the appendix.
- ◆ When exchanging a mechanical belt winder, use the existing drilled holes, if possible.

Mounting on window frames etc.**Weak window frames can break**

- ◆ If you intend to mount the swivel belt winder on a window frame, first check the construction and load capacity. Especially when mounting on plastic constructions, the fixing screws need to be seated tightly and may not loosen during operation.
- ◆ If you are unsure, consult your window manufacturer before mounting the swivel belt winder to a window construction.

Montageaanwijzingen**Opbouwmontage**

De zwenkoproller is geschikt voor de opbouwmontage en kan met behulp van de meegeleverde 5 mm bevestigingsschroeven vastgemaakt worden.

- ◆ Gebruik bij de eerste montage het boorsjabloon, zie bijlage.
- ◆ Gebruik bij vervanging van een mechanische lintop-winder de oude boorgaten.

Montage op een raamkozijn cnz.**Zwakke raamkozijnen kunnen breken.**

- ◆ Controleer voor de montage hoe het kozijn opgebouwd is en hoe zwaar deze belast mag worden. Bij een montage op kunststofconstructies moeten de bevestigingsschroeven goed vastzitten en mogen tijdens bedrijf niet losraken.
- ◆ Informeer eventueel bij uw raamfabrikant voor de mogelijkheid van een montage op het kozijn.

	D	ES	F	GB	NL
	Vor dem Einbau	Antes del montaje	Avant le montage	Before installation	Voor de montage

1.

Maße nehmen

Tomar medidas

Prendre les mesures

Take measurements

Maat opnemen

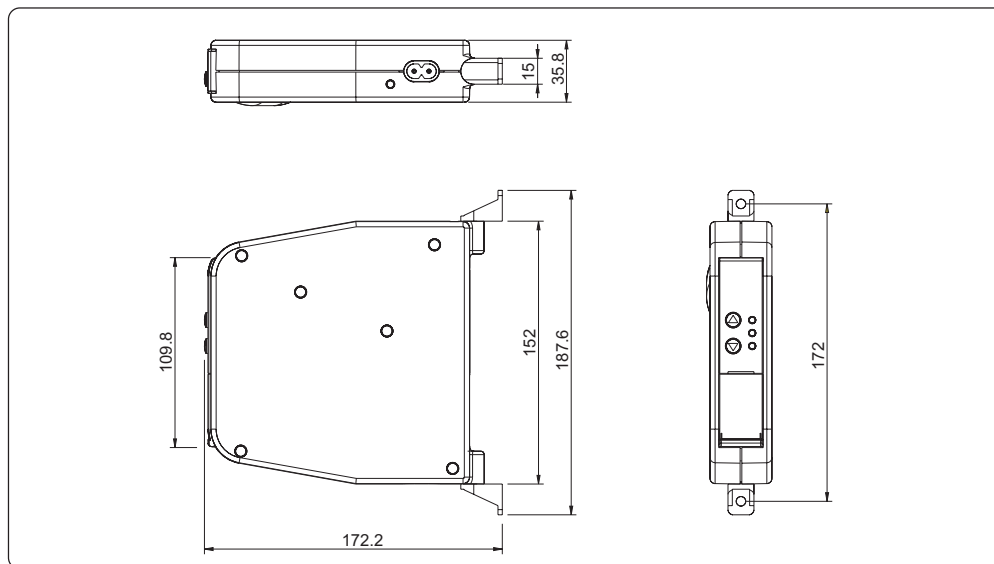

Maßzeichnung für Rolotron Schwenkwickler (Artikel-Nr. 9510/9550)

Diagrama con medidas de Rolotron superficie (artículo nº 9510/9550)

Schéma coté pour Enrouleur inclinable Rolotron (Art. no. 9510/9550)

Toutes les mesures sont indiquées en mm

Dimensioned drawing for Rolotron Swivel Belt Winder (product no. 9510/9550)

All dimensions in mm

Rollotron zwenkoproller (artikel-nr. 9510/9550)

Alle maten in mm

Alle Maßangaben in mm

Todas las medidas en mm

Vor dem Einbau**Antes del montaje****Avant le montage****Before installation****Voor de montage**

2.

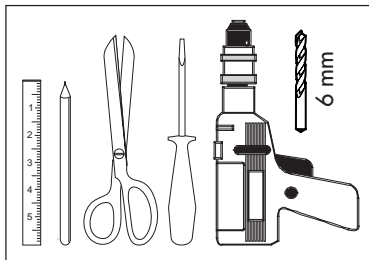
**Sie brauchen folgende Werkzeuge:**

- ◆ Schraubendreher
- ◆ Schere
- ◆ Zollstock oder Maßband
- ◆ Stift
- ◆ Bohrmaschine

Necesita las siguientes herramientas :

- ◆ Destornillador
- ◆ Tijeras
- ◆ Metro plegable o cinta métrica
- ◆ Lápiz
- ◆ Taladro

Il vous faut les outils suivants :

- ◆ Tournevis
- ◆ Ciseaux
- ◆ Mètre bois ou ruban
- ◆ Crayon
- ◆ Perceuse

You will need the following tools:

- ◆ Slotted Screwdriver
- ◆ Scissors
- ◆ Folding rule or tape measure
- ◆ Pencil
- ◆ Drill

U heeft volgende gereedschap nodig

- ◆ Schroevendraaier
- ◆ Schaar
- ◆ Duimstok of meetlint
- ◆ Potlood
- ◆ Boormachine

3.a

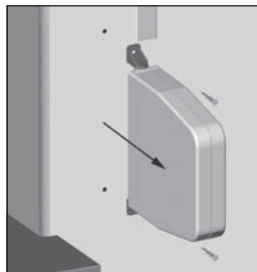
**Den alten Gurtwickler ausbauen**

- ◆ Lassen Sie den Rollladen ganz herunter, bis die Lamellen vollständig geschlossen sind.

Desmontar el enrollador de cinta antiguo

- ◆ Deje caer la persiana del todo, hasta que las laminas estén cerradas por completo.

Démontez l'ancien enrouleur de sangle

- ◆ Descendez complètement le volet jusqu'à ce que les lamelles soient complètement fermées.

Dismantle the old belt winder

- ◆ Lower the roller shutter as far as it goes until the slats close completely.

De oude lintopwinder demonteren

- ◆ Laat het rolluik helemaal naar beneden zakken totdat de lamellen volledig gesloten zijn.

3.b

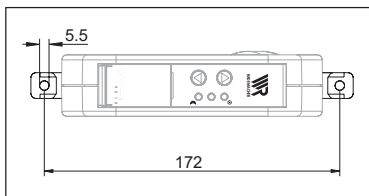
**Erstmontage**

- ◆ Markieren Sie mit Hilfe der Schablone auf Seite 55 die Bohrlöcher.
- ◆ Bohren Sie mit einem 6 mm Bohrer die beiden Befestigungslöcher.

Primer montaje

- ◆ Marque los taladros por medio del patrón de perforación de la página 55.
- ◆ Perfore con una broca de 6 mm, ambos agujeros de fijación.

Premier montage

- ◆ Marquez les trous de perçage à l'aide du gabarit de perçage de la page 55.
- ◆ Percez les deux trous de fixation au moyen d'une mèche de 6 mm.

First mounting

- ◆ Mark the drilling holes with the aid of the drilling stencil on page 55.
- ◆ Drill the two fastening holes with a 6 mm drill.

Bij de eerste montage:

- ◆ Markeer met behulp van de sjabloon op pagina 55 de boorgaten.
- ◆ Boor met een 6 mm boor de twee bevestigingsgaten.

3.b

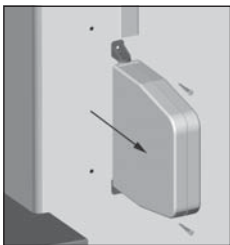

D

Vor dem Einbau

Umrüstung/Austausch

- ◆ Schrauben Sie Ihren alten Gurtwickler ab und öffnen Sie ihn.

Es besteht Verletzungsgefahr durch die vorgespannte Feder des alten Gurtwicklers.

Die Feder kann beim Öffnen unkontrolliert zurückschnellen.

ES

Antes del montaje

Cambio

- ◆ Desatornille su antiguo cajetín y ábralo.

Existe peligro de lesiones por el resorte comprimido del enrollador de cinta antiguo.

Al abrir su antiguo cajetín, el resorte pueden rebotar incontrolablemente.

F

Avant le montage

Transformation/ remplacement

- ◆ Dévissez votre ancien enrouleur et ouvrez-le.

Le ressort sous tension de l'ancien enrouleur représente un risque de blessure.

Le ressort risque de rebondir de manière incontrôlée lors de l'ouverture.

GB

Before installation

Refitting/exchanging

- ◆ Unscrew and open your old belt winder.

The tensioned spring of the old belt winder presents a danger of injury.

The spring unit can spring back in an uncontrolled way, when the old belt winder is opened.

NL

Voor de montage

Bij vervanging van een bestaande lintopwinder

- ◆ Schroef de oude lintopwinder eraf en maak deze open.

Er bestaat letselgevaar door de voorgespannen veer van de oude lintopwinder.

De veer van de oude lintopwinder kan bij het openen ongecontroleerd terugspringen.

3.c

Lösen Sie das Gurtband und ziehen Sie es vollständig heraus.

TIP

Eventuell können Sie das Gurtband auch ohne Öffnen des alten Gurtwicklers herausziehen.

Suelte la cinta y extráigala al completo hacia fuera.

CONSEJO

A veces podrá también extraer las cintas sin abrir los antiguos cajetines.

Desserrez la sangle et sortez-la entièrement.

CONSEIL

Dans certains cas, il est possible de sortir la sangle sans ouvrir l'ancien enrouleur.

Loosen the belt and pull it out completely.

TIP

You may be able to pull out the belt without opening the old belt winder.

Maak het lint los en trek deze er volledig eruit.

TIP

Eventueel kunt u het lint er ook uittrekken zonder de oude lintopwinder te openen.

Vor dem Einbau**Antes del montaje****Avant le montage****Before installation****Voor de montage**

4.

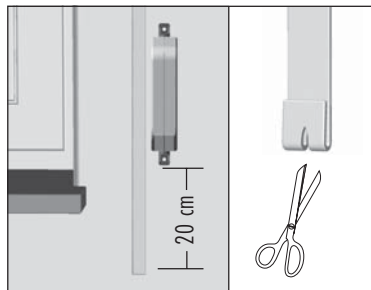
**Gurtband vorbereiten**

- ◆ Schneiden Sie das Gurtband ca. 20 cm unterhalb des Gerätes ab.
- ◆ Schlagen Sie das Ende des Gurtbandes ca. 2 cm um und schneiden Sie in die Mitte einen kurzen Schlitz. So können Sie später das Band auf dem Wickelrad einhaken.

Preparar la cinta

- ◆ Corte la cinta aprox. 20 cm por debajo la parte inferior del cajetín.
- ◆ Vuelva el extremo de la cinta aprox. 2 cm y corte en el centro una pequeña ranura. Así, más tarde podrá colgar la cinta en la polea enrolladora.

Préparer la sangle

- ◆ Coupez la sangle à 20 cm en dessous de l'appareil.
- ◆ Repliez l'extrémité de la sangle de 2 cm env. et coupez une courte fente au milieu. Vous pourrez ainsi accrocher la sangle ultérieurement sur l'enrouleur.

Prepare the belt

- ◆ Cut off the belt approx. 20 cm underneath the device.
- ◆ Fold over the end of the belt by approx. 2 cm and cut a short slit in the middle. This is used later to hook the belt onto the winding wheel.

Lint voorbereiden

- ◆ Knip het lint ca. 20 cm onder de behuizing eraf.
- ◆ Vouw het uiteinde van het lint ca. 2 cm om en knip in het midden een korte spleet. Hiermee kunt u later het lint op het wikkelwiel inhaken.

5.

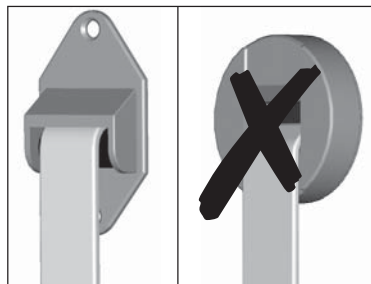
**Empfehlung**

Montieren Sie bei schwergängigen Rollläden zur Umlenkung des Gurtbandes eine Umlenkrolle (Art.-Nr. 3590/3595, s. Seite 53) an den Rollladenkasten.

Das Gurtband muss möglichst gerade laufen, Sie vermeiden dadurch unnötige Reibung und Verschleiß.

Recomendación

En caso de persianas pesadas, monte una polea de inversión para invertir la cinta (art. n° 3590/3595, v. página 53) en la caja de persiana.

La cinta debe correr lo más recta posible, así evita fricción y desgastes innecesarios.

Recommandation

Pour les volets roulants difficiles à manoeuvrer, installez une poulie de renvoie sur le caisson du volet pour renvoyer la sangle (Art. no. 3590/3595, voir page 53).

La sangle doit avoir un mouvement le plus droit possible pour éviter les frottements et les usures superflues.

Recommendation

For stiff roller shutters, mount a deflection roller (prod. no. 3590/5395, see page 53) on the roller shutter box to deflect the belt.

The belt must run as straight as possible to avoid unnecessary friction and wear.

Aanbeveling

Monteer bij zwaarlopende rolluiken voor het beter geleiden van het lint een lintgeleiderol (art.-nr. 3590/3595, zie pagina 53) aan de rolluik-kast.

Het lint moet zoveel mogelijk recht lopen. Zo voorkomt u onnodige wrijving en slijtage van het lint.

**D****Sicherheitshinweise zum elektrischen Anschluss**

Bei allen Arbeiten an elektrischen Anlagen besteht Lebensgefahr durch Stromschlag.

- ◆ Führen Sie alle Montage- und Reparaturarbeiten im spannungslosen Zustand aus.
- ◆ Vergleichen Sie vor dem Anschluss die Angaben zur Spannung/Frequenz auf dem Typenschild mit denen des örtlichen Netzes.

Bei beschädigten Netzkabeln besteht Lebensgefahr durch Stromschlag und Kurzschluss

Achten Sie darauf, dass das Netzanschlusskabel korrekt verlegt ist, damit es während des Betriebs nicht beschädigt werden kann.

ES**Indicaciones de seguridad para la conexión eléctrica**

En todos los trabajos en equipos eléctricos existe peligro de muerte por electrocución.

- ◆ Realice todos los trabajos de montaje y reparación sin que haya tensión.
- ◆ Compare, antes de la conexión, la información de tensión/frecuencia de la placa indicadora de tipo con los de la red local.

Deterioro del cable de red por descarga de corriente o cortocircuito.

Cuide que el cable de conexión de la red esté bien situado para que no se vea dañado.

F**Consignes de sécurité concernant le branchement électrique**

Lors de tous les travaux sur installations électriques, il existe un danger de mort par électrocution.

- ◆ Faites tous les travaux de montage et de réparation uniquement hors tension.
- ◆ Avant d'effectuer le branchement, comparez les indications de tension/fréquence de la plaque signalétique avec celles du réseau local.

Des câbles secteur endommagés présentent un danger de mort par électrocution et court-circuit.

Veillez au passage correct du câble secteur pour qu'il ne risque pas d'être endommagé lors du fonctionnement.

GB**Safety instructions for the electrical connection**

All works to electrical systems present a life threatening danger of electric shock.

- ◆ Disconnect all devices from the mains before installation.
- ◆ Before connecting the device, compare the voltage/frequency details on the identification plate with those of the local electricity supply network.

In case of damaged mains cables, electric shock and short circuit can cause injury or death.

Make sure that the mains connecting cable has been laid correctly, so that it can not be damaged during operation.

NL**Veiligheidsaanwijzingen bij elektrische aansluiting**

Bij alle werkzaamheden aan elektrische installaties bestaat levensgevaar door een elektrische schok.

- ◆ Voer alle montage- en reparatiewerkzaamheden steeds in spanningsloze toestand uit.
- ◆ Vergelijk vóór de aansluiting de aanduidingen betreffende de spanning en frequentie op het typeplaatje met die van het plaatselijke stroomnet.

Als de netkabels beschadigd zijn, bestaat het gevaar voor een elektrische schok of kortsluiting.

Zorg ervoor dat de netkabel correct gelegd wordt zodat deze tijdens bedrijf niet beschadigd kan worden.



Elektrischer Anschluss

Der elektrische Anschluss des Schwenkwicklers erfolgt mit Hilfe eines Standard-Netzsteckerkabels ①. Damit können Sie den Schwenkwickler an jeder handelsüblichen Netzsteckdose anschließen.

Conexión eléctrica

La conexión eléctrica del enrollado giratorio se efectúa con la ayuda de un cable de red estándar ① con clavija. Por eso puede conectar el Rollotron de superficie a cualquier toma de corriente convencional.

Branchement électrique

Le branchement électrique de l'enrouleur inclinable se fait à l'aide d'un câble secteur standard ①. Il permet de brancher l'enrouleur inclinable à toute prise électrique du commerce.

Electrical connection

The swivel belt winder is connected to the mains with a standard mains cable ①. You can connect the swivel belt winder to any standard mains outlet.

Elektrische aansluiting

De zwenkoproller wordt met behulp van een standaard netkabel ① op het elektriciteitsnet aangesloten. Hiermee kunt u de zwenkoproller op elk gangbaar netstopcontact aansluiten.

1.

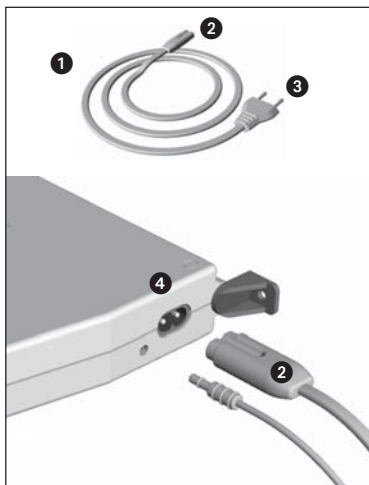

Stecken Sie zuerst den Stecker ② an der Unterseite des Gerätes in die vorhandene Netzsteckdose ④.

Primero inserte el enchufe ②, por el lado inferior del Rollotron, en la hembrilla ④ existente.

Enfichez d'abord la fiche mâle ② dans la prise secteur existante sous le dessous de l'appareil ④.

First put the plug ② into the socket ④ at the bottom of the device.

Plaats eerst de stekker ② in de netbus ④ die zich aan de onderkant van het apparaat bevindt.

2.

Stecken Sie anschließend den Netzstecker ③ in die Steckdose.

A continuación, enchufe el cable de alimentación ③ a la toma de corriente.

Enfichez ensuite la fiche mâle ③ secteur dans la prise électrique.

Then put the mains plug ③ into the mains socket.

Steek vervolgens de netstekker ③ in het stopcontact.

3.

Prüfen Sie kurz die Funktion des Schwenkwicklers.

Compruebe brevemente la función del Rollotron de superficie.

Contrôlez brièvement le fonctionnement de l'enrouleur inclinable.

Check briefly if the swivel belt winder is working.

Controleer kort de functie van de zwenkoproller.

HINWEIS!

Prüfen Sie die Funktion nur kurz, da noch keine Endanschläge eingestellt sind.

NOTA

Compruébelo sólo brevemente hasta que los finales de carrera estén ajustados.

REMARQUE

Ne vérifiez ce fonctionnement que brièvement car les butées ne sont pas encore réglées.

NOTE!

Only check the functioning of the belt winder very quickly, since the end positions of the winder have not yet been set.

OPMERKING!

Voer alleen een korte test uit omdat nog geen eindstanden ingesteld zijn.

1 x



kurz drücken

Der Motor fährt kurz an.

pulsar brevemente

El motor se pondrá en marcha en breve.

appui bref

Le moteur démarre brièvement.

press briefly

The motor will start up briefly.

kort indrukken

De motor loopt heel even.

Den Schwenkwickler montieren

Montaje del Rollotron de superficie

Monter l'enrouleur inclinable

Mounting the swivel belt winder

De zwenkoproller monteren

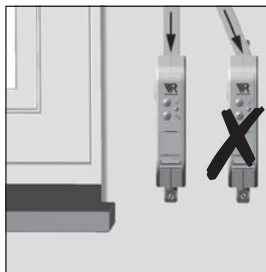

Ein schief laufendes Gurtband kann ausfransen und den Schwenkwickler zerstören.

Montieren Sie den Schwenkwickler absolut senkrecht und ohne seitlichen Versatz zum Gurtband, nur so ist der gerade Lauf des Gurtbandes gewährleistet.

Una inclinación reiterativa de la cinta puede deshilacharla y estropear el Rollotron de superficie.

Monte el Rollotron de superficie absolutamente vertical y sin ladear la cinta. Sólo si el recorrido es recto la cinta se conservará en perfecto estado.

Une sangle guidée en biais risque de s'effilochoer et de détruire l'enrouleur inclinable.

Installez l'enrouleur inclinable absolument à la verticale et sans décalage latéral par rapport à la sangle, condition impérative pour un guidage droit de la sangle.

A belt running at an angle can fray and destroy the swivel belt winder.

Mount the swivel belt winder perfectly vertically in line with the belt, avoiding an offset and ensuring a straight belt entry into the device.

Een schuin lopende lint kan uitrafelen en de zwenkoproller vernielen.

Monteer de zwenkoproller verticaal en recht onder het lint. Alleen op die manier wordt een rechte loop van het lint gegarandeerd.



Lose Schrauben oder Dübel können ausbrechen und das Gerät im Betrieb nicht halten.

- ◆ Bohren Sie die Bohrlöcher möglichst exakt mit einem 6 mm Bohrer nach der Bohrschablone auf Seite 55.
- ◆ Gipsen Sie lose Dübel ein, falls diese im Untergrund keinen Halt finden.

Tornillos o tacos sueltos/flojos y el funcionamiento del aparato no resista.

- ◆ Perfore con el taladro exactamente unos 6 mm como indica el „Patrón de perforación“ de la página 55.
- ◆ Enyese los tacos flojos, en caso de que éstos no queden bien sujetos a la pared.

Des vis ou chevilles desserrées risquent de casser et de ne plus maintenir l'appareil lors du fonctionnement.

- ◆ Percez les trous avec la plus grande précision à l'aide d'une mèche 6 mm conformément au gabarit de perçage à la page 55.
- ◆ Fixez des chevilles laches avec du plâtre si celles-ci ne trouvent pas de prise dans le support.

Loose screws or dowels can break out and not hold the device while it is operating.

- ◆ Drill the holes with a 6 mm drill, precisely according to the drilling stencil on page 55.
- ◆ Use plaster to fasten loose dowels if they can't find a proper hold in the underlying material of the wall.

Losse schroeven of pluggen kunnen uitbreken en het apparaat tijdens bedrijf niet vasthouden.

- ◆ De boorgaten moeten zo exact mogelijk met een 6 mm boor volgens het boorsjabloon op pagina 55 gemaakt worden.
- ◆ Gebruik gips om een losse plug vast te zetten.

1.

Schrauben Sie den Schwenkwickler mit den beiden beiliegenden Schrauben fest.

Atornille el Rollotron de superficie con los dos tornillos que se adjuntan.

Vissez l'enrouleur inclinable au moyen des deux vis fournies.

Screw on the swivel belt winder with the two accompanying screws.

Schroef de zwenkoproller vast met de meegeleverde schroeven.

Gurtband einziehen und befestigen

Introducir y fijar la cinta

Enrouler et fixer la sangle

Feeding the belt through and fixing in place

Band invoeren en bevestigen

1.

Stecken Sie den Netzstecker in die Steckdose.

Introducir el enchufe en la toma de corriente.

Enfichez la fiche mâle secteur dans la prise électrique.

Put the mains plug into the mains outlet.

Steek de netstekker in het stopcontact.

2.

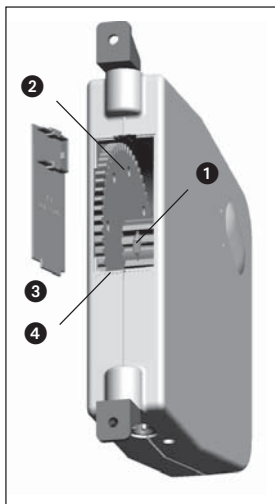

Drehen Sie das Gerät zur Seite und kontrollieren Sie die Position des Befestigungshakens ①.

Gire el aparato de lado y controle la posición de la gancho de fijación ①.

Tournez l'appareil sur le côté et contrôlez la position du crochet de fixation ①.

Turn the device onto its side and check the position of the fixing hook ①.

Draai het apparaat opzij en controleer de positie van de bevestigingshaak ①.

3.



Drücken Sie die Auf-Taste solange, bis der Befestigungshaken ① in der Montageöffnung ④ gut erreichbar ist.

Pulse la tecla Subir hasta que el gancho de fijación ① de la apertura de montaje ④ se pueda alcanzar bien.

Appuyez sur la touche de remontée jusqu'à ce que le crochet de fixation ① soit facilement accessible de l'orifice de montage ④.

Press the UP button until the fixing hook ① is easily accessible in the installation opening ④.

Druk zolang op de OMHOOG-toets totdat u goed bij de bevestigingshaak ① in de montageopening ④ kunt komen.



Es besteht Verletzungsgefahr durch das drehende Wickelrad ②.

Existe peligro de lesiones por la polea enrolladora ②.

L'enrouleur ② représente un risque potentiel de blessure.

The winding wheel ② presents a danger of injury.

Er bestaat letselgevaar door het wikkewiel ②.

Fassen Sie nie bei laufendem Motor in die Montageöffnung.

No introduzca los dedos en la apertura de montaje con el motor en marcha.

Si le moteur est en marche, ne mettez pas les doigts dans l'orifice de montage.

Do not reach inside the installation opening when the motor is running.

Grijp nooit in de montageopening als de motor loopt.

4.

Ziehen Sie den Netzstecker wieder aus der Steckdose.

Desenchufar de la toma de corriente.

Débranchez la fiche secteur de la prise.

Pull the plug out of the mains socket again.

Trek de netstekker weer uit het stopcontact.

5.

s. nächste Seite

v. página siguiente

voir la page suivante

see next page

zie volgende pagina

5.

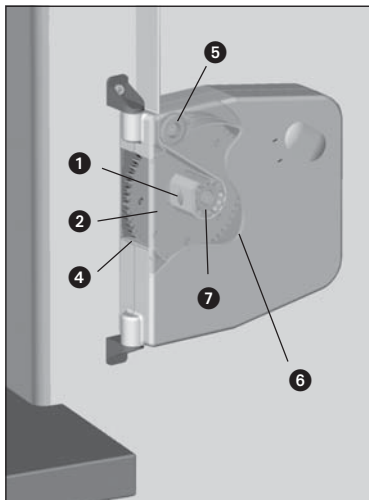

6.

7.

D

Gurtband einziehen und befestigen

Stecken Sie das Gurtband von oben in das Gehäuse und schieben Sie es hinter das Wickelrad **2**, bis Sie es unten an der Gehäuseöffnung **4** fassen können.

Schieben Sie dann das Gurtband von unten über den Befestigungshaken **1**.

WICHTIG

Gurtband um die Wickelwelle **7** herum legen und von unten über den Befestigungshaken **1** schieben.

6 Im Lieferzustand ist dieser Bereich nicht sichtbar, die offene Gehäusedarstellung soll nur dem besseren Verständnis dienen.

Netzstecker wieder einstecken.

ES

Introducir y fijar la cinta

Coloque la cinta desde arriba y por la polea enrolladora **2**.

Mueva entonces la cinta desde arriba y por encima del gancho de fijación **1**.

IMPORTANTE

Tender la cinta alrededor del eje del piñón **7** y montarla desde abajo mediante el gancho de fijación **1**.

Vuelva a enchufar el cable de alimentación.

F

Enrouler et fixer la sangle

Introduisez la sangle par le haut dans le boîtier et poussez-la derrière la poulie d'enroulement **2** jusqu'à ce que vous puissiez la saisir au niveau de l'ouverture du boîtier **4** en bas.

Poussez ensuite la sangle par le bas sur le crochet de fixation **1**.

IMPORTANT !

Placez la sangle autour de l'arbre **7** d'enroulement et poussez-la par le bas sur le crochet de fixation **1**.

6 Lorsque l'appareil se trouve à l'état de la livraison cette zone n'est pas visible; l'illustration du boîtier ouvert n'est destinée qu'à faciliter la compréhension.

Rebrancher la fiche secteur.

GB

Feeding the belt through and fixing in place

Insert the belt into the housing from above and push it into the winding wheel **2** until you can reach it from below at the housing opening **4**.

Push the belt onto the fixing hook **1** from below.

IMPORTANT

Place the belt around the winding shaft **7** and push it around the fixing hook **1** from below.

6 This part is not visible in the device in its condition on delivery; the above depiction of the housing is only intended for easy comprehension.

Plug in to the mains again.

NL

Lint invoeren en bevestigen

Steek het lint van bovenaf in de behuizing en schuif deze achter het wikkelwiel **2** tot u het lint onder de opening **4** van de behuizing kunt grijpen.

Schuif vervolgens het lint van onderen over de bevestigingshaak **1**.

BELANGRIJK!

Leg het lint om het wikkelwiel **7** en schuif deze van onderen over de bevestigingshaak **1**.

6 In de leveringsstoestand is dit gedeelte niet zichtbaar, de weergegeven open behuizing dient slechts ter verduidelijking.

Plaats de netstekker terug in het stopcontact.

8.

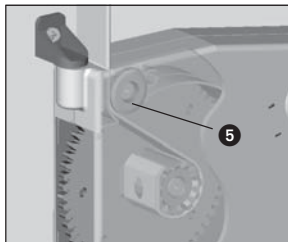

Gurtband einziehen und befestigen

Drücken Sie die Auf-Taste solange, bis sich das Gurtband einmal ganz um das Wickelrad ② gewickelt hat.

WICHTIG

Ziehen das Gurtband beim Aufwickeln so stramm, das sich die Umlenkrolle ⑤ mitdreht.

Introducir y fijar la cinta

Pulse la tecla Subir hasta que la cinta se haya enrollado del todo alrededor del eje del piñón ②.

IMPORTANTE

Ponga la cinta tan ajustada que al enrollarse también gire la polea de inversión ⑤.

Enrouler et fixer la sangle

Appuyez sur la touche de remontée jusqu'à ce que la sangle fasse une fois le tour de l'enrouleur ②.

IMPORTANT

En enroulant la sangle, tenez-la de façon à ce qu'elle entraîne la poulie de renvoi ⑤.

Feeding the belt through and fixing in place

Press the UP button until the belt has wound itself one complete turn on the winding wheel ② once.

IMPORTANT

Whilst winding, pull the belt tight enough to ensure that the deflection roller ⑤ turns with it.

Lint invoeren en bevestigen

Druk zolang op de OM-HOOG-toets totdat het lint eenmaal helemaal om het wikkelwiel ② is gewikkeld.

BELANGRIJK

Trek het lint tijdens het oprollen dusdanig strak dat de bandgeleider ⑤ meedraait.

9.

Setzen Sie anschließend die beiliegende Gurtbandabdeckung ③ auf die Montageöffnung ④.

Coloque la cubierta adjunta de la cinta ③ en la apertura de montaje ④.

Installez ensuite le cache de la sangle joint ③ sur l'orifice de montage ④.

Next, place the belt cover (provided) ③ over the installation opening ④.

Plaats vervolgens de bijbehorende lintafdekking ③ op de montageopening ④.

**D****Den Schwenkwickler
in Betrieb nehmen**

Im Folgenden beschreiben wir Ihnen die notwendigen Einstellungen für den Betrieb Ihres Rollotron Schwenkwickers.

HINWEIS

Die Programmier Tasten (4 - 6 / 9 / 10) liegen geschützt hinter der Abdeckklappe.

12 = Kontroll-LED

ES**Funcionamiento del
Rollotron de superficie**

En la siguiente descripción nosotros le mostramos los ajustes indispensables para el funcionamiento de su Rollotron de superficie.

NOTA

Las teclas de programación (4 - 6 / 9 / 10) están protegidas tras la tapa abatible.

12 = Led indicador del control horario
- Led brillante control horario activado
- Led apagado control horario desactivado

F**Mettre l'enrouleur
inclinable en service**

Nous décrivons ci-après les réglages nécessaires au bon fonctionnement de votre enrouleur inclinable Rollotron.

REMARQUE !

Les touches de programmation (4 - 6 / 9 / 10) sont protégées derrière le volet de protection.

12 = Diode de contrôle

GB**Placing the swivel belt
winder in operation**

Here we will describe the necessary settings for the operation of your Rollotron swivel belt winder.

NOTE!

The programming buttons (4 - 6 / 9 / 10) are in a protected position, behind the protective cover.

12 = Control LED

NL**De zwenkoproller
in gebruik nemen**

Navolgend worden de noodzakelijke instellingen voor de werking van de zwenkoproller beschreven.

OPMERKING!

De programmeertoetsen (4 - 6 / 9 / 10) bevinden zich achter de beschermklep.

12 = Controle-LED

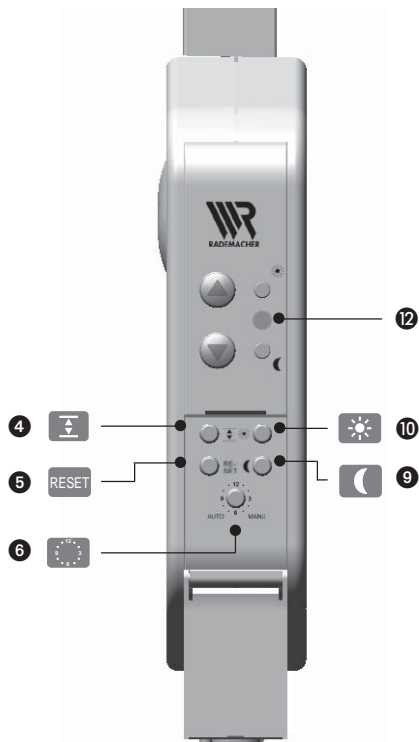

		D	ES	F	GB	NL
		Endpunkte einstellen oder korrigieren	Ajustar o corregir los finales de carrera	Régler ou rectifier les fins de course	Setting or adjusting the end positions	Eindposities instellen of corrigeren
		WICHTIG Sie müssen unbedingt beide Endpunkte einstellen, sonst kann es zu Funktionsstörungen kommen.	IMPORTANTE Tiene que ajustar categóricamente ambos finales de carrera, de lo contrario podría producirse un funcionamiento con perturbaciones.	IMPORTANT Vous devez impérativement régler les deux butées pour éviter des dysfonctionnements.	IMPORTANT It is absolutely necessary that you set both end positions, otherwise a malfunctioning can occur.	BELANGRIJK U moet beide eindstanden instellen, anders kunnen er storingen optreden.
1.		Netzstecker in die Steckdose stecken.	Enchufar el cable de alimentación a la toma de corriente.	Brancher la fiche secteur à la prise électrique.	Put the mains plug into the mains outlet.	Steek de netstekker in het stopcontact.
2.		drücken und halten	pulsar y mantener	appuyer et maintenir	press and hold	indrukken en vasthouden
3.	 / 	Oberen und unteren Endpunkt einstellen. Der Rollladen fährt hoch bzw. runter.	Ajustar extremo superior e inferior. La persiana sube o baja.	Régler le fin de course supérieure et inférieure. Le volet roulant monte ou descend.	Set upper and lower end positions. The roller shutter moves up or down, as the case may be.	Bovenste en onderste eindpositie instellen. Het rolluik gaat omhoog of omlaag.
4.		Endpunktstaste sofort loslassen, wenn der Rollladen die gewünschte Position des jeweiligen Endanschlages erreicht hat. Der Rollladen stoppt, der obere bzw. untere Endanschlag ist nun gespeichert.	Soltar la tecla de ajuste de los finales de carrera, ...cuando la persiana alcance la posición deseada según los respectivos finales de carrera. La persiana se detendrá según el final de carrera archivado.	Relâcher la bouton de fin de course immédiatement... ...lorsque le volet roulant a atteint la position souhaitée de la butée correspondante. Le volet s'arrête, la butée supérieure ou inférieure est alors enregistrée.	Release the end position button as soon... ...as the roller shutter has reached the desired position of the respective end position. The roller shutter will stop, and the upper (or lower, as the case may be) end position is now stored.	Eindpositie toets direct loslaten, wanneer het rolluik de gewenste positie voor de desbetreffende eindstand bereikt heeft. Het rolluik stopt, de bovenste resp. onderste eindstand is nu opgeslagen.
5.	 / 	Endanschläge verändern Fahren Sie den Rollladen in die Mittelstellung und stellen Sie den jeweiligen Endanschlag neu ein.	Modificar los finales de carrera Mueva su persiana hasta que esté en la mitad y ajuste los respectivos nuevos finales de carrera.	Modifier les butées de fin de course Amenez le volet roulant en position centrale et réglez la butée concernée de nouveau.	Changing the end positions Move the roller shutter to the middle position and set the respective end position again.	Eindposities veranderen Zet het rolluik in de middenpositie en stel de betreffende eindstand opnieuw in.



D	ES	F	GB	NL
Automatikbetrieb	Modo automático	Mode automatique/ Régler les heures...	Automatic operation	Automatische bediening
Öffnungs- und Schließzeit einstellen	Ajustar hora de apertura y de cierre	...d'ouverture et de fermeture	Setting opening and closing times	Tijd openen/sluiten instellen

Gleiche Schaltzeiten für alle Tage

Sie können am Schwenkwickler je eine Öffnungs- und Schließzeit einstellen, die an allen Tagen gilt. Beim Erreichen dieser Zeiten öffnet oder schließt sich Ihr Rollladen automatisch.

Las mismas horas de respuesta todos los días

Puede configurar en el Rolllon superficie una hora de apertura y de cierre válidas para todos los días. Al llegar estas horas, la persiana se abre o se cierra automáticamente.

Les mêmes horaires de mise en marche tous les jours

Vous avez la possibilité de régler sur l'enrouleur inclinable un horaire d'ouverture et de fermeture valables pour chaque jour de la semaine. Lorsque ces horaires sont atteints, votre volet roulant s'ouvre ou se ferme automatiquement.

Same switching time every day

You can set one opening time and one closing time on the swivel belt winder. These are valid for every day. The roller shutters will open or close at these times.

Gelijke schakeltijden voor alle dagen

U kunt met de zwenkproller een tijdstip voor openen en sluiten instellen die voor alle dagen geldt. Bij het bereiken van deze tijdstippen opent of sluit uw rolluik automatisch.

HINWEIS

Sie müssen mindestens eine Schaltzeit einstellen, damit der Automatikbetrieb aktiv wird.

Nehmen Sie die Einstellung immer zu der Zeit vor, zu der sich Ihr Rollladen öffnen oder schließen soll. Zum Beispiel um 8:00 Uhr morgens, wenn der Rollladen jeden Morgen um 8:00 Uhr öffnen soll.

NOTA

Debe ajustar al menos una hora de respuesta para que se active el modo automático.

Tiene que realizar esta función a la hora que quiera que suba o baje la persiana. Por ejemplo, a las 8:00 de la mañana, si la persiana se tiene que abrir cada mañana a las 8:00 horas.

REMARQUE

Vous devez régler au moins une horaire de mise en marche pour activer le mode automatique.

Effectuez toujours le réglage à l'heure à laquelle votre volet roulant doit s'ouvrir ou se fermer. Le matin à 08.00 heures par exemple, si le volet roulant doit s'ouvrir tous les matins à 08.00 heures.

NOTE

You must set at least one switching time in order to activate the automatic operation mode.

Select the setting for the time that you want your roller shutters to open or close. For example, at 8:00 mornings if you want your shutters to open every morning at 8:00 AM.

OPMERKING

U moet ten minste één schakeltijd instellen, opdat de automatische bediening geactiveerd wordt.

Voer de instelling altijd op dat tijdstip uit waarop uw rolluik moet openen of sluiten. Bijvoorbeeld 8:00 uur's morgens wanneer u wilt dat het rolluik elke morgen om 8:00 uur opent.

Automatikbetrieb
Öffnungs- und Schließzeit einstellen
Verändern der Schaltzeiten

Sie können die Schaltzeiten jederzeit verändern. Beachten Sie, dass jedes neue Speichern die alten Einstellungen löscht.

HINWEIS

Falls Sie die Öffnungs- und/oder Schließzeit einstellen bzw. verändern, werden Ihre Einstellungen erst am nächsten Tag ausgeführt.

Modo automático
Ajustar hora de apertura y de cierre
Modificación de las horas de respuesta

Puede modificar las horas de respuesta en cualquier momento. Tenga en cuenta que cada vez que guarda una configuración, se borran los ajustes anteriores.

NOTA

Si ajusta o modifica la hora de apertura y/o cierre, sus ajustes se empezarán a ejecutar el día siguiente.

Mode automatique / Régler les heures ...
...d'ouverture et de fermeture
Modifier les horaires de mise en marche

Vous pouvez modifier à tous moments les horaires de mise en marche. Veuillez tenir compte du fait que chaque nouvelle mémorisation efface les anciens réglages.

REMARQUE

Si vous réglez ou modifiez l'heure d'ouverture et/ou de fermeture, vos réglages seront actifs seulement le jour suivant.

Automatic operation
Setting opening and... closing times
Changing the switching time

You can change the switching time whenever you want. Note that every time new settings are stored, the old settings are deleted.

NOTE

If you set or change the opening and closing times, the settings will not be put into effect until the next day.

Automatische bediening
Tijd openen/sluiten instellen
Wijzigen van de schakeltijden

U kunt de schakeltijden op elk gewenst moment wijzigen. Let erop dat wanneer u nieuwe tijden opslaat, de oude instellingen gewist worden.

OPMERKING

Wanneer u de tijd voor openen en/of sluiten instelt of wijzigt, dan worden uw instellingen pas de volgende dag uitgevoerd.

1.

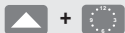
Öffnungszeit (▲) einstellen (z.B. um 8:00 Uhr morgens)
gleichzeitig drücken
Ajustar la hora de apertura (▲) (p. ej., a las 8:00 horas de la mañana)
pulsar simultáneamente
Régler l'heure d'ouverture (▲) (à 08.00 heures du matin par exemple)
appuyer simultanément
Set opening time (▲) (for example, to 8:00 o'clock mornings)
press both buttons simultaneously
Tijdstip openen (▲) instellen (bijv. 8:00 uur 's morgens)
tegelijkertijd indrukken

2.















Die Kontroll-LED 12 blinkt zwei mal kurz auf und der Rollladen fährt bis zum oberen Endanschlag.

Entonces la LED de control 12 parpadeará dos veces y la persiana subirá hasta el final de carrera.

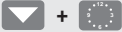
Le diode de contrôle 12 clignote deux fois brièvement, le volet roulant monte jusqu'à la butée supérieure.

The control LED 12 flashes twice, and the roller shutter moves to the upper end position.

Het controle-LED 12 licht twee keer kort op, het rolluik beweegt tot aan de bovenste eindstand.

		D	ES	F	GB	NL
		Automatikbetrieb	Modo automático	Mode automatique / Régler les heures ...	Automatic operation	Automatische bediening
		Öffnungs- und Schließzeit einstellen	Ajustar hora de apertura y de cierre	...d'ouverture et de fermeture	Setting opening and... closing times	Tijd openen/sluiten instellen
2.		Der Automatikbetrieb ist jetzt eingeschaltet und die Kontroll-LED  leuchtet. Ihr Rollladen öffnet sich jetzt jeden Morgen automatisch um 8:00 Uhr.	El modo automático ya está activado y luce el LED de control  . A partir de ahora, su persiana se abrirá cada mañana a las 8:00 horas automáticamente.	Le mode automatique est activé et la diode de contrôle  s'allume. Votre volet roulant s'ouvrira tous les matins automatiquement à 08.00 heures.	The automatic operation is now switched on and the control LED  lights. Your roller shutter now opens automatically every morning at 8:00 AM.	De automatische bediening is nu ingeschakeld en de controle-LED  brandt. Uw rolruik gaat nu elke ochtend om 8:00 uur automatisch open.
3.		Schließzeit (▼) einstellen (z.B. um 20:30 Uhr abends)	Ajustar la hora de cierre (▼) (p. ej., a las 20:30 horas de la tarde)	Régler l'heure de fermeture (▼) (à 20.30 heures le soir par exemple)	Set the closing time (▼) for 8:30 PM* evenings	Tijdstip sluiten (▼) instellen (bijv. 20:30 uur 's avonds)
		gleichzeitig drücken	pulsar simultáneamente	appuyer simultanément	press both buttons simultaneously	tegelijktijd indrukken
4.		Die Kontroll-LED  blinkt zwei mal kurz und der Rollladen schließt sich.	Entonces la LED de control  parpadeará dos veces y se cierra la persiana.	Le diode de contrôle  clignote deux fois brièvement et le volet roulant se ferme.	The control LED  flashes twice, and the roller shutter closes.	Het controle-LED  licht twee keer kort op, en het rolruik gaat dicht.
		Ihr Rollladen schließt sich jetzt jeden Abend automatisch um 20:30 Uhr.	A partir de ahora, su persiana se cerrará cada día a las 20:30 horas automáticamente.	Votre volet roulant se fermera tous les soirs automatiquement à 20.30 heures.	Your roller shutter now closes every evening automatically at 8:30 PM.	Uw rolruik gaat nu elke avond om 20:30 uur automatisch dicht.

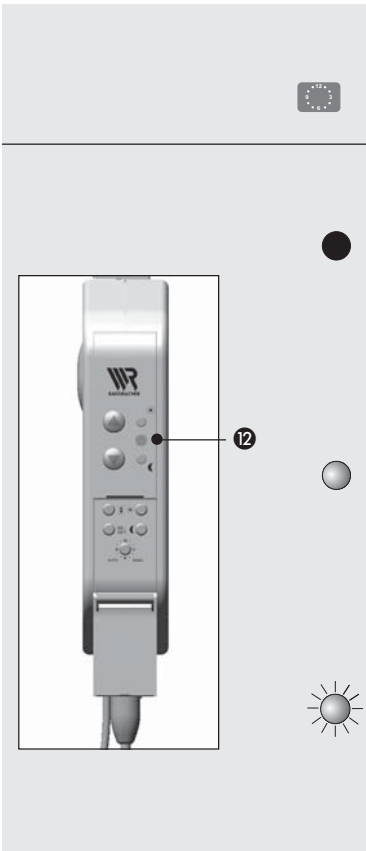
	i	D	ES	F	GB	NL
1.		Automatikbetrieb ein-/ausschalten	Activar/desactivar modo automático	Activer/ désactiver le mode automatique	Automatic operation, switch on/off	Automatische werking in-/uitschakelen
		Umschalten zwischen Automatikbetrieb und manuellem Betrieb	Cambiar entre modo automático y modo manual	Commuter entre le mode automatique et le service manuel.	Switching between automatic and manual operation.	Omschakelen tussen automatische en handmatige bediening
		1s drücken	pulsar 1 s	appuyer 1 seconde	press for 1 second	1 sec. indrukken
2.		Beachten Sie die Kontroll-LED 12	Fijese en el LED de control 12	Tenez compte de la diode de contrôle 12	Watch the control LED 12	Let op de controle-LED 12
		AUS Automatikbetrieb AUS Nur Handbetrieb ist möglich. Die zuvor eingestellten Schaltzeiten bleiben gespeichert.	Apagado El modo automático está desactivado. Sólo es posible el manejo manual. Las horas de respuesta previamente fijadas siguen almacenadas.	ETEINTE Mode automatique DESACTIVE. Seul un service manuel est possible. Les horaires de mise en marche réglées au préalable restent en mémoire.	OFF Automatic operation is off. Only manual operation is possible. The set switching times are still stored.	UIT Automatische bediening UIT Alleen handbediening is mogelijk. De eerder ingestelde schakeltijden blijven opgeslagen.
		EIN Automatikbetrieb EIN	Encendido El modo automático está encendido.	ALLUMÉE Mode automatique ACTIVE	ON Automatic operation is on.	AAN Automatische bediening AAN
		HINWEIS Auch im Automatikbetrieb ist eine manuelle Bedienung möglich.	NOTA También en el modo automático es posible un manejo manual.	REMARQUE Un service manuel est aussi possible en mode automatique.	NOTE Even in automatic operation, manual operation is possible.	OPMERKING Ook in de automatische bediening is een handmatige bediening mogelijk.
		Blinkend Nach vorherigem Netzausfall (s. Seite 47), wenn zuvor mindestens eine Schaltzeit eingestellt wurde.	Intermitente Tras una caída previa del suministro eléctrico (v. página 47), si anteriormente se había ajustado al menos una hora de respuesta.	Cignotant Une panne de courant préalable (voir page 47), si au moins un horaire de mise en marche a été réglé auparavant.	Blinking After the mains has been cut off (see page 47) if at least one switching time had been set before the mains was cut.	Knipperend Na een eerdere stroomuitval (zie pagina 47), wanneer er eerder ten minste één schakeltijd ingesteld werd.



D Lichtsensor anschließen
ES Conectar sensor luminoso
F Brancher le capteur de lumière
GB Connect the light sensor
NL Lichtsensor aansluiten

D
Sonnenautomatik

Helligkeitsabhängige Steuerung

Die Sonnenautomatik ermöglicht Ihnen, zusammen mit dem Lichtsensor (Art.-Nr. 3710, s. Seite 53), die Helligkeitsabhängige Steuerung Ihrer Rollläden.

Dazu wird der Lichtsensor mit einem Saugnapf an der Fensterscheibe befestigt und über einen Stecker **2** mit dem Schwenkwickler **1** verbunden.

ES
Automatismo solar

Mando dependiente de la claridad

El automatismo solar le permite, junto con el sensor luminoso (art. n° 3710, v. página 53), gobernar sus persianas en función de la claridad.

En este sentido, el sensor luminoso se fija con una ventosa al cristal de la ventana y se conecta con el enrollador de superficie **1** mediante un enchufe **2**.

F
Fonction solaire automatique

Pilotage dépendant de la luminosité

En association avec le capteur de lumière (art. no. 3710, voir page 53), la fonction solaire automatique vous permet de piloter vos volets roulants selon la luminosité.

Pour cela, le capteur de lumière est à installer sur la vitre de la fenêtre au moyen d'une ventouse et à brancher au enrouleur inclinable **1** par l'intermédiaire d'une fiche **2**.

GB
Automatic sunlight protection

Light-intensity control

In connection with a light sensor (prod. no. 3710, see page 53), the autom. sunlight protection facility allows the roller shutters to be controlled according to the light intensity.

The light sensor is fixed to the window pane with a suction pad and is plugged **1** into the swivel belt winder **2**.

NL
Zonnemodule

Helderheidsafhankelijke bediening

Met de zonnemodule kunt u, in combinatie met de lichtsensor (art.nr. 3710, zie pag. 53), uw rolleuiken helderheidsafhankelijk bedienen.

Daartoe wordt de lichtsensor door middel van een zuignap op het raam bevestigd en via een stekker **1** met de zwenkoproller **2** verbonden.



Funktion der Sonnenautomatik

Funcionamiento del automatismo solar

Fonction de la solaire automatique

Function of the automatic sunlight protection

Functie van de zonnemodul

Automatisches Ab- und Auffahren nach Überschreiten eines eingestellten Grenzwertes. Die Endstellung des Rollladens ist durch die Position des Lichtsensors an der Fensterscheibe frei wählbar.

Subida y bajada automáticas tras sobrepasa un valor límite ajustado. La posición final de la persiana se puede ajustar libremente a través de la posición del sensor luminoso en el cristal de la ventana.

Montée et descente autom. lorsqu'une valeur limite congnée est dépassée. La position finale du volet roulant peut être choisie librement en positionnant le capteur de lumière en conséquence sur la vitre de la fenêtre.

The roller shutter moves down and up automatically when a programmed light intensity threshold is reached. The end position of the roller shutter can be freely adjusted by altering the position of the light sensor on the window pane.

Automatisch omhoog- en omlaag bewegen nadat een vooraf ingestelde grenswaarde wordt overschreden. De eindpositie van het rolleuk kunt u zelf bepalen door de lichtsensor op de gewenste positie op het raam te plaatsen.

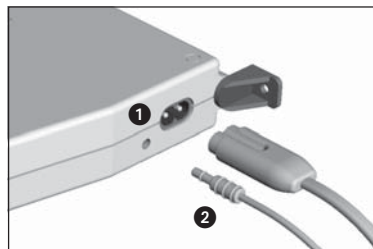



1

10 min.
Somme/de sol/
de soleil/
sunshine/zon

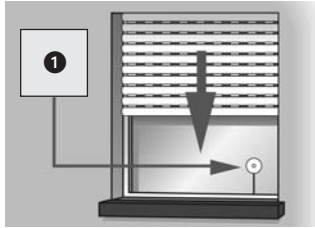

2

Nach/Tras/
Après/After/
Na
20 min.

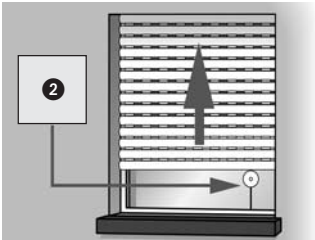

D

Funktion der Sonnenautomatik

Automatischer Tieflauf

Erkennt der Sensor 10 Minuten lang ununterbrochen Sonne, senkt sich der Rollladen, bis sein Schatten den Lichtsensor bedeckt.

Automatisches Freiziehen

Nach ca. 20 Minuten fährt der Rollladen automatisch ein Stück hoch, um den Sensor freizugeben. Bei weiterer Sonneneinstrahlung bleibt der Rollladen in dieser Position stehen. Fällt die Helligkeit unter den eingestellten Grenzwert, fährt er bis zum oberen Endanschlag zurück.

Bei wechselnden Wetterbedingungen können die Verzögerungszeiten von 10 und 20 Min. überschritten werden.

ES

Funcionamiento del automatismo solar

Descenso automático

Si el sensor luminoso capta 10 minutos ininterumpidos de sol, la persiana se baja hasta que su sombra cubra el sensor luminoso.

Ascenso automático

Después de aproximadamente 20 minutos, la persiana sube una unidad para desbloquear el sensor. Si sigue entrando luz solar, la persiana se mantiene en esta posición. Si la radiación solar disminuye por debajo del valor límite definido, regresa hasta el extremo superior.

En caso de condiciones meteorológicas cambiantes, se pueden sobrepasar los tiempos de retardo de 10 y 20 min.

F

Fonction de la solaire automatique

Descente automatique

Si le capteur capte la lumière du soleil pendant 10 minutes sans interruption, le volet roulant descendra jusqu'à ce que son ombre recouvre le capteur solaire.

Dégagement automatique

Après 20 min. env., le volet roulant remonte un peu pour dégager le capteur. Si le soleil brille toujours, le volet restera dans cette position. Si la luminosité tombe sous la valeur limitée réglée, le volet remontera jusqu'en butée de fin de course supérieure.

En cas de conditions météo variables, les délais de réaction peuvent être dépassés de 10 et 20 minutes.

GB

Function of the automatic sunlight protection

Automatic lowering

If the light sensor detects 10 minutes of uninterrupted direct sunshine, the roller shutter is lowered until its shadow covers the light sensor.

Automatic exposure of the sensor

After approx. 20 minutes, the roller shutter moves upwards slightly to expose the light sensor. If the sun is still shining in, the roller shutter remains in this position. If the light intensity falls below the set threshold, the shutter moves back up to the upper end stop position.

When the weather constantly changes from sunlight to cloudy, the delay times of 10 and 20 minutes may be exceeded.

NL

Funcctie van de zonnemodule

Automatisch omlaag







Registreert de lichtsensor 10 minuten lang ononderbroken zon, dan gaat het rolluik tot aan de lichtsensor omlaag.

Automatisch vrijtrekken

Na ca. 20 min. beweegt het rolluik automatisch een stukje omhoog zodat de sensor vrij komt. Bij verdere zoninstraling blijft het rolluik in deze positie staan. Als de helderheid onder de ingestelde grenswaarde komt te vallen, beweegt het rolluik tot aan de bovenste eindpositie omhoog.

Bij wisselende weersomstandigheden kunnen de vertragingstijden van 10 en 20 min. overschreden worden.

HINWEIS/NOTA/REMARQUE/NOTE/OPMERKING

	I	D	ES	F	GB	NL
		Sonnenautomatik einschalten	Activar automa- tismo solar	Activer la fonction solaire automatique	Switch on the automa- tic sunlight protection	Zonnemodule inshakelen
1.	1 x 	Durch wiederholtes Tippen wird die Sonnenautomatik ein- bzw. ausgeschaltet.	Apriete repetidamente la tecla del automa- tismo solar para conectar/desconectar la función.	Par des appuis légers répétés vous activez ou désactivez la fonction solaire automatique.	Repeated pressing of the button activates/deactivates the automatic sunlight protection.	Door herhaald aan te tippen wordt de zonnemodule in- of uitgeschakeld.
2.	 Aus/Apagado/ Desactivée/Off/Uit  Ein/Encendido/ Activée/On/Aan  Blinkend/Parpadeo/ Clignote/Flashing/Knipperend 	Beachten Sie die Sonnen-LED Sonnenautomatik AUS Sonnenautomatik EIN Aber das Tageslicht hat den Grenzwert noch nicht erreicht. Wird der eingestellte Grenzwert überschritten, blinkt die Sonnen-LED. Die Sonnenautomatik ist aktiv.	Fijese en el LED solar Automatismo solar desactivado Automatismo solar activado Pero la luz del día no ha alcanzado aún el valor límite Si se sobrepasa el valor límite ajustado, parpadea el LED solar. Automatismo solar es activo.	Tenez compte la diode soleil Fonction solaire automatique DESACTIVÉE Fonction solaire automatique ACTIVÉE Mais la lumière du jour n'a pas encore atteint la valeur limite. Si la valeur limite consignée est dépassée, la diode soleil clignote. La fonction solaire automatique est active.	Take note of the sunlight LED Automatic sunlight protection is switched OFF Automatic sunlight protection is switched ON But the daylight has not yet reached the set threshold. When the programmed threshold is reached, the sunlight LED flashes. The automatic sunlight protection is active.	Let op de zonne-LED Zonnemodule UIT Zonnemodule AAN Maar het daglicht heeft de grenswaarde nog niet bereikt. Wordt de ingestelde grenswaarde overschreden, dan knippert de zonne-LED. De zonnemodule is actief.

**D****Sonnenautomatik einstellen****HINWEIS**

Durch Einstellen oder Verändern des Grenzwertes wird die Sonnenautomatik ebenfalls eingeschaltet.

ES**Ajustar automatismo solar****NOTA**

A través del ajuste o modificación del valor límite, también conectará el automatismo solar.

F**Régler la fonction solaire automatique****REMARQUE**

La programmation ou la modification des valeurs limites active également la fonction solaire automatique.

GB**Setting the automatic sunlight protection****NOTE**

By setting or changing the threshold, the automatic sunlight protection is also activated.

NL**Zonnemodule instellen****OPMERKING**

Door het instellen of veranderen van de grenswaarden wordt de zonnemodule eveneens ingeschakeld.

1.**Aktuelle Helligkeit als Grenzwert übernehmen und Sonnenautomatik einschalten**

drücken und halten
und
drücken

Die aktuelle Helligkeit gilt jetzt als Grenzwert. Wird dieser Wert überschritten, fährt der Rolladen nach unten bis zum Sensor.

HINWEIS

Liegt bei der Einstellung des Grenzwertes der aktuelle Helligkeitswert außerhalb des Messbereichs, blinkt die Sonnen-LED kurz auf und der Grenzwert wird auf die Messbereichsgrenze gesetzt.

Aplicar la luminosidad actual como valor límite y activar el automatismo solar

pulsar y mantener
y
pulsar

La luminosidad actual ahora es el valor límite. Si se supera este valor, la persiana baja hasta el sensor.

NOTA

Teniendo en cuenta, para el ajuste del valor límite, el actual valor de claridad del campo de medición afuera, lucirá la LED-solar y el valor límite se fijará en el campo de medición.

Prendre la valeur de l'intensité lumineuse actuelle en tant que valeur limite et activer la fonction solaire automatique

appuyer et maintenir
et
appuyer

La luminosité actuelle sera la valeur limite. Si cette valeur est dépassée, le volet descend jusqu'au capteur.

REMARQUE

Lors que la valeur de luminosité actuelle se trouve hors de la plage mesurée lors de la programmation de la valeur limite, la diode Soleil s'allume brièvement et la valeur limite est adaptée à la limite de la plage de mesure.

Take the current brightness as the threshold and switch on the sunlight automatic.

press and hold
and
press

The current brightness serves as the threshold. When this value is exceeded the roller shutter is lowered to the sensor.

NOTE

If the current brightness value is outside the measuring range while you are setting the threshold, the sunlight-LED will briefly flash and the threshold will be set to the limit of the measuring range.

Neem de actuele helderheid als grenswaarde over en schakel de zonnemodule in.

indrukken en vasthouden
en
indrukken

De actuele helderheid geldt nu als grenswaarde. Wordt deze waarde overschreden, dan beweegt het rolluik naar beneden tot de sensor.

OPMERKING

Als bij de instelling van de grenswaarde de actuele helderheidswaarde buiten het meetbereik ligt, knippert de zonne-LED kort en de grenswaarde wordt als meetgrens ingesteld.

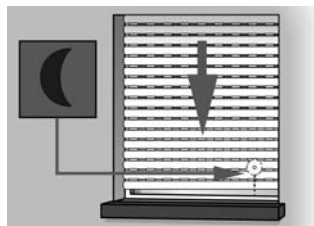

Dämmerungs- automatik

Die Dämmerungsautomatik bewirkt ein automatisches Schließen des Rollladens nach Überschreiten eines eingestellten Grenzwertes.

Automatischer Tieflauf

Bei Eintritt der Dämmerung senkt sich der Rollladen nach ca. 10 Sekunden bis zum unteren Endanschlag. Der Rollladen öffnet erst wieder bei Erreichen der eingestellten Öffnungszeit oder nach manuellem AUF-Befehl.

HINWEIS

Soll der Tieflauf Ihres Rollladens durch die Dämmerungsautomatik erfolgen, so müssen Sie die automatische Schließzeit entweder ausschalten oder auf eine Zeit nach Eintritt der Dämmerung einstellen.

1 / 2

- a) 23:00 Uhr / 19:30 Uhr
- b) 20:30 Uhr / 20:30 Uhr
- c) 20:30 Uhr / 19:30 Uhr

Beispiel 1 / 2

- a) Eingestellte Schließzeit:
- b) Eintritt der Dämmerung:
- c) Der Rollladen schließt sich automatisch um:

Automatismo crepuscular

El automatismo crepuscular realiza un cierre automático de la persiana persianas cuando se han sobrepasado los valores límites.

Descenso automático

Al aparecer el crepúsculo, la persiana descende tras aprox. 10 segundos hasta el tope inferior. La persiana se vuelve a abrir al alcanzar la hora de apertura ajustada o tras el comando SUBIR manual.

NOTA

Si el automatismo crepuscular efectuara el descenso automático de su persiana, debe desconectar la hora de cierre automática o ajustarla a una hora posterior a la aparición del crepúsculo.

Ejemplo 1 / 2

- a) Hora de cierre ajustada:
- b) Aparición del crepúsculo:
- c) La persiana se cierra automáticamente:

Fonction crépusculaire automatique

La fonction crépusculaire automatique déclenche une fermeture automatique du volet roulant dès qu'une valeur limitée programmée est dépassée.

Descente automatique

A la tombée du jour, le volet roulant descend jusqu'en butée de fin de course inférieure après 10 s. env.. Le volet roulant se rouvrira dès que l'heure d'ouverture réglée sera atteinte ou après un ordre manuel de MONTEE.

REMARQUE

Si la descente de votre volet doit se faire par la fonction crépusculaire automatique, il vous faudra soit désactiver l'heure de fermeture automatique ou la régler sur une heure postérieure à la tombée du jour.

Exemple 1 / 2

- a) Heure de fermeture réglée :
- b) Tombée du jour :
- c) Le volet se ferme automatiquement à :

Automatic twilight operation

The automatic twilight operation causes the roller shutter to close automatically once a set threshold has been exceeded.

Automatic lowering at dusk

The roller shutter is lowered automatically to its lower end stop position approximately 10 seconds after dusk. The roller shutter does not open again until the programmed opening time or until a manual UP command is given.

NOTE

If you would like your roller shutter to close at dusk using the automatic twilight facility, then you must switch off the automatic closing time or set the closing time to a time later than dusk.

Example 1 / 2

- a) Programmed closing time:
- b) Dusk:
- c) The roller shutter closes automatically at:

Schemeringsmodule

Met de schemeringsmodule wordt het rolluik automatisch gesloten wanneer een voorgeprogrammeerde grenswaarde overschreden wordt.

Automatisch omlaag





Als de schemering valt, beweegt het rolluik na ca. 10 sec. tot aan de onderste eindpositie. Het rolluik gaat pas weer omhoog nadat een ingestelde openingstijd bereikt is of als het rolluik handmatig bediend wordt.

OPMERKING

Als het rolluik via de schemeringsfunctie omlaag moet gaan, moet u de automatische sluitingstijd ofwel uitschakelen ofwel op een tijdstip instellen dat na het vallen van de schemering ligt.

Voorbeeld 1 / 2

- a) Ingestelde sluitingstijd:
- b) Schemering valt:
- c) Het rolluik sluit automatisch om:

	I	D	ES	F	GB	NL
		Dämmerungsautomatik einschalten	Activar automatismo crepuscular	Activer la fonction crépusculaire autom.	Switch on the automatic twilight operation	Schemeringsmodule inschakelen
1.	1 x 	Durch wiederholtes Tippen wird die Dämmerungsautomatik ein- bzw. ausgeschaltet.	A través de pulsarla repetidamente se conectará/desconectará el automatismo crepuscular.	Par des appuis légers répétés vous activez ou désactivez la fonction crépusculaire automatique .	Repeated pressing of the button activates/deactivates the automatic twilight operation.	Door herhaald aan te tippen wordt de schemeringsmodule in- of uitgeschakeld.
2.	<p>Aus/Apagado/ Desactivée/Off/Uit </p> <p>Ein/Encendido/ Activée/On/Aan </p> <p>Blinkend/Parpadeo/ Clignote/Flashing/Knipperend </p>	Beachten Sie die Dämmerungs-LED	Fijese en el LED de crepúsculo	Tenez compte la diode crépuscule	Take note of the twilight LED	Let op de schemerings-LED
		Dämmerungsautomatik AUS	Automatismo crepuscular desactivado	Fonction crépusculaire automatique DESACTIVÉE	Automatic twilight facility is switched OFF	Schemeringsmodule UIT
		Dämmerungsautomatik EIN Aber das Tageslicht hat den Grenzwert noch nicht erreicht.	Automatismo crepuscular activado Pero la luz del día no ha alcanzado aún el valor límite.	Fonction crépusculaire automatique ACTIVÉE Mais la lumière du jour n'a pas encore atteint la valeur limite.	Automatic twilight facility is switched ON But the daylight has not yet reached the set threshold.	Schemeringsmodule AAN Maar het daglicht heeft de grenswaarde nog niet bereikt.
		Wird der eingestellte Grenzwert überschritten blinkt die LED. Die Dämmerungsautomatik ist aktiv.	Si se sobrepasa el valor límite ajustado, el LED parpadea. Automatismo crepuscular está activo.	Si la valeur limite consignée est dépassée, la diode crépuscule clignote. La fonction crépusculaire automatique est active.	When the programmed threshold is reached, the LED flashes. The automatic twilight operation is active.	Wordt de ingestelde grenswaarde overschreden, dan knippert de LED. De Schemeringsmodule is actief.



Dämmerungs- automatik einstellen

HINWEIS

Durch Einstellen oder Verändern des Grenzwertes wird die Dämmerungsautomatik ebenfalls eingeschaltet.

Ajustar automatismo crepuscular

NOTA

A través del ajuste o modificación del valor límite, también conectará el automatismo crepuscular.

Régler la «Fonction crépusculaire autom.

REMARQUE

La programmation ou la modification des valeurs limites active également la fonction crépusculaire automatique.

Set the „Automatic twilight operation

NOTE

By setting or changing the threshold, the automatic twilight operation is also activated.

Schemeringsmodule instellen

OPMERKING

Door het instellen of veranderen van de grenswaarden wordt de schemeringsmodule eveneens ingeschakeld.

1.

Aktuelle Helligkeit (Dämmerung) als Grenz- wert übernehmen und Dämmerungsautomatik einschalten

drücken und halten
und
drücken

Die aktuelle Helligkeit gilt jetzt als Grenzwert. Wird dieser Wert überschritten, fährt der Rollladen bis zum unteren Endanschlag.

HINWEIS

Liegt bei der Einstellung des Grenzwertes der aktuelle Helligkeitswert außerhalb des Messbereichs, blinkt die Dämmerungs-LED kurz auf und der Grenzwert wird auf die Messbereichsgrenze gesetzt.

Aplicar la luminosidad actual (crepúsculo) como valor límite y activar el automatismo crepuscular.

pulsar y mantener
y
pulsar

La luminosidad actual ahora es el valor límite. Si se supera este valor, la persiana baja hasta el extremo inferior.

NOTA

Teniendo en cuenta, para el ajuste del valor límite, el actual valor de claridad del campo de medición afuera, lucirá el LED de crepúsculo y el valor límite se fijará en el campo de medición.

Prendre la valeur de l'intensité lumineuse (crépúscule) actuelle en tant que valeur limite et activer la fonction crépusculaire automatique.

appuyer et maintenir
et
appuyer

La luminosité actuelle sera la valeur limite. Si cette valeur est dépassée, le volet roulant se déplace jusqu'en butée de fin de course inférieure.

REMARQUE

Lors que la valeur de luminosité actuelle se trouve hors de la plage mesurée lors de la programmation de la valeur limite, diode crépuscule s'allume brièvement et la valeur limite est adaptée à la limite de la plage de mesure.

Take the current brightness (twilight) as the threshold and switch on the twilight automatic.

press and hold
and
press

The current brightness serves as threshold. When this value is exceeded the roller shutter closes until it reaches the lower end position.

NOTE

If the current brightness value is outside the measuring range while you are setting the threshold, the twilight-LED will briefly flash and the threshold will be set to the limit of the measuring range.

Neem de actuele helderheid (schemering) als grenswaarde over en schakel de schemeringsmodule in.





indrukken en vasthouden
en
indrukken



De actuele helderheid geldt nu als grenswaarde. Wordt deze waarde overschreden, dan beweegt het rolluik tot aan de onderste eindpositie.



OPMERKING

Als bij de instelling van de grenswaarde de actuele helderheidswaarde buiten het meetbereik ligt, knippert de schemerings-LED kort en de grenswaarde wordt als meetgrens ingesteld.

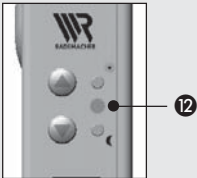

	i	D	ES	F	GB	NL
		Den Schwenkwickler bedienen/ Handbetrieb	Manejar el enrollador de superficie/manejo manual	Manipuler le Enrouleur inclinable/Service manuel	Operating the swivel belt winder/manual operation	De zwenkoproller bedienen/Handbediening
		Die Bedienung von Hand ist in jeder Betriebsart möglich und hat Vorrang vor den Automatikfunktionen.	El manejo manual es posible en cualquier modo de funcionamiento y tiene prioridad sobre las funciones automáticas.	Le maniement manuel est possible dans tous les modes de service et il a priorité face aux fonctions automatiques.	Manual operation is possible in every mode and has priority over the automatic functions.	De handmatige bediening kan in elke bedrijfsmodus uitgevoerd worden en heeft voorrang boven de automatische functies.
1.		Rollladen öffnen Der Rollladen fährt bis zum oberen Endanschlag	Abrir persiana La persiana sube hasta el extremo superior.	Ouvrir le volet roulant Le volet roulant se déplace jusqu'en butée de fin de course supérieure.	Open the roller shutter The shutter opens until it reaches the upper end stop position	Rolluiken openen Het rolluik beweegt tot aan de bovenste eindpositie.
2.	 oder/o/ou/or/of 	Rollladen stoppen kurz drücken	Detener persiana pulsar brevemente	Arrêter le volet roulant appuyer brièvement	Stop the roller shutter short press	Rolluik stoppen kort indrukken
3.		Rollladen schließen Der Rollladen fährt bis zum unteren Endanschlag	Cerrar persiana La persiana baja hasta el extremo inferior.	Fermer le volet roulant Le volet roulant se déplace jusqu'en butée de fin de course inférieure.	Close the roller shutters The roller shutter closes until it reaches the lower end stop position	Rolluik sluiten Het rolluik beweegt tot aan de onderste eindpositie.
		HINWEIS Sie können den Rolladenantrieb max. 5 Minuten mit maximaler Last betreiben, lassen Sie danach den Antrieb ca. 30 Min. auskühlen.	NOTA Usted solamente podrá utilizar el Rollotron con carga máxima durante 5 minutos. Después deberá dejar que el Rollotron se enfríe durante aprox. 30 min.	REMARQUE Vous pouvez utiliser la motorisation pour volet roulant pendant max. 5 minutes à charge maximale, ensuite vous devez la laisser refroidir pendant 30 min. environ.	NOTE You can operate the roller shutter mechanism at maximum load for no more than 5 min., after that the motor should cool down for approx. 30 min.	OPMERKING U kunt de rolluikaandrijving max. 5 minuten met maximale belasting bedienen. Laat daarna de aandrijving ca. 30 min. afkoelen.

		D	ES	F	GB	NL
		Einstellungen löschen	Borrar ajustes	Effacer les réglages	Deleting settings	Instellingen wissen
1.		Softwarereset 4 s drücken	Reset de software pulsar 4 segundos	Retour à l'état initial du logiciel appui 4 secondes	Reset the software press for 4 seconds	Software-reset 4 sec. indrukken
2.		Die Kontroll-LED 12 blinkt zur Quittierung kurz auf.	Como indicativo, el LED de control 12 parpadeará ligeramente	Le diode de contrôle 12 clignote pour acquittement.	The control LED 12 flashes in confirmation.	Het controle-LED 12 knippert ter bevestiging kort.
3.		Taste loslassen Danach sind alle Einstellungen gelöscht: ◆ Endanschläge ◆ Öffnungs- und Schließzeit Alle Einstellungen ab Seite 26 müssen wiederholt werden.	Soltar tecla Después habrá eliminado todos los ajustes: ◆ Los finales de carrera ◆ Horas de apertura y cierre Repita todos los ajustes a partir de la página 26.	Relâcher la touche Toutes les programmations sont alors effacées : ◆ Butées ◆ Heure d'ouverture et de fermeture Tous les réglages doivent être renouvelés à partir de la page 26.	Release the button After this, all settings will be deleted: ◆ End positions ◆ Opening and closing time All settings must now be set once again, see starting instructions on page 26.	Toets loslaten Daarna zijn alle instellingen gewist: ◆ Eindstanden ◆ Openings- en sluitingstijd Alle instellingen vanaf pagina 26 moeten herhaald worden.

	i	D	ES	F	GB	NL
		Den Schwenkwickler ausbauen	Desinstalar el Rollo-tron de superficie	Démonter le enrouleur inclinable	Removal of the swivel belt winder	De zwenkoproller demonteren
1.		Den Rollläden vollständig schließen.	Cerrar la persiana por completo.	Fermer complètement le volet roulant.	Close the roller shutter completely.	Sluit het rolluik volledig.
2.		Endanschläge löschen. Taste ca. 4 Sekunden drücken.	Borrar finales de carrera. Pulsar tecla durante aprox. 4 s.	Effacer les butées de fin de course. Appuyer pendant 4 s env. sur la touche.	Delete the end stop positions. Hold the button pressed for 4 seconds.	Wis de eindstanden. Toets ca. 4 s indrukken.
3.		Drücken und halten (eventuell mehrfach) .	Pulsar y mantener (en su caso, varias veces) .	Appuyer et maintenir l'appui (éventuellement plusieurs fois).	Press and hold (several times if necessary).	Indrukken en vasthouden (eventueel meerdere keren)
4.		Das Gurtband mit der Hand soweit wie möglich aus dem Schwenkwickler ziehen.	Retirar a mano del enrollador de superficie la cinta.	Sortez la sangle du enrouleur inclinable, à la main et le plus possible.	Pull the belt out of the swivel belt winder by hand, as far as it will go.	Trek het lint met de hand zover mogelijk uit de zwenkoproller.
5.		Den Schwenkwickler zur Seite drehen und die Gurtbandabdeckung entfernen.	Ponga el enrollador de superficie de lado y retirar la cubierta de cinta.	Tourner l'enrouleur inclinable et retirer le cache de la sangle.	Turn the swivel belt winder on its side and remove the belt cover.	Draai de behuizing van de zwenkoproller opzij en verwijder de lintafdekking.
6.		Kontrollieren Sie die Position des Befestigungshakens, und fahren Sie, wenn nötig, den Haken in die richtige Position um das Gurtband abzunehmen.	Controle la posición del gancho de fijación y lléve, si es necesario, el gancho a la posición adecuada para extraer la cinta.	Contrôlez la position du crochet de fixation et, si nécessaire, déplacez le crochet dans la bonne position pour pouvoir en retirer la sangle.	Check the position of the fixing hook and operate the motor to move the hook into the correct position, if necessary, to remove the belt.	Controleer de positie van de bevestigingshaak. Beweeg eventueel de haak in de juiste positie om het lint af te kunnen nemen.

		D	ES	F	GB	NL
6.		Den Schwenkwickler ausbauen	Desinstalar el Rollo-tron de superficie	Démonter le enrouleur inclinable	Removal of the swivel belt winder	De zwenkoproller demonteren
		Es besteht Verletzungs- gefahr durch das Wickel- rad. Fassen Sie nicht bei laufen- dem Motor in die Montage- öffnung. Ziehen Sie immer den Netzstecker, bevor Sie in die Montageöffnung fas- sen.	Existe peligro de lesiones por la polea enrolladora. No coja nada en la apertura de montaje con el motor en marcha. Quite el enchufe antes de cojer algo en la apertura de montaje.	L'enrouleur représente un risque potentiel de blessure. Si le moteur est en marche, ne mettez pas les doigts dans l'orifice de montage. Commencez toujours par débrancher la fiche avant de mettre les doigts dans l'orifice de montage.	The winding wheel pre- sents a danger of injury. Do not reach inside the in- stallation opening when the motor is running. Pull out the mains plug before you reach into the installation opening.	Pas op, letselgevaar door het wikkelwiel. Grijp nooit in de montage- opening als de motor loopt. Trek daarom altijd eerst de netstekker uit het stopcon- tact voordat u in de mon- tageopening grijpt.
7.		Strom abschalten bzw. Netz- stecker aus der Steckdose ziehen.	Desconectar la corriente o desenchufar de la alimenta- ción.	Couper l'alimentation élec- trique ou débrancher la fiche secteur de la prise électrique.	Switch off the electric supply and/or disconnect from the mains.	Schakel de stroom uit of trek netstekker uit het stopcontact trekken.
8.		Das Gurtband vom Befesti- gungshaken lösen und voll- ständig aus dem Schwenk- wickler herausziehen.	Retirar la cinta del gancho de fijación y extraerla com- pletamente del enrollador de superficie.	Décrocher la sangle du crochet de fixation et la sortir complètement par le enrouleur inclinable	Lift the fixing hook off the belt and pull the belt com- pletely out of the swivel belt winder.	Maak het lint los van de bevestigingshaak en trek hem volledig uit de zwenk- oproller.
9.		Befestigungsschrauben lösen und den Schwenkwickler ab- nehmen.	Deshacer la fijación sujeta con tornillos y quitar el enrollador de superficie.	Dévisser les vis de fixation et enlever l'enrouleur inclinable.	Unscrew the fixing screws and remove the swivel belt winder from the wall.	Maak de bevestigingsschroev- en los en haal de zwenk- oproller van de wand.

**Gurtband
entfernen bei...****Retirar la cinta en
caso de pérdida...****Sortir la
sangle en cas...****Removing the belt in
the event of...****Band verwijderen
bij en defect****...Totalausfall****...total de potencia****...de panne totale****...complete failure**

Bei einem Totalausfall des Schwenkwicklers, wenn der Motor nicht mehr läuft, können Sie mit Hilfe der Getriebeentriegelung das Gurtband vollständig aus dem Schwenkwickler ziehen, ohne es zerschneiden zu müssen.

En caso de una pérdida total de potencia del enrollador de superficie, si el motor deja de funcionar, puede retirar completamente la cinta del enrollador de superficie mediante el mecanismo de desbloqueo sin tener que romperla. Lleve el dispositivo a que lo compruebe el servicio técnico de Rademacher tras una pérdida total de potencia.

En cas de panne totale du enrouleur inclinable, si le moteur ne fonctionne plus, vous avez la possibilité de sortir complètement la sangle du enrouleur inclinable à l'aide de la pince de déverrouillage fournie, sans devoir la couper.

If the swivel belt winder should fail completely and the motor will not run, you can pull the belt completely out of the swivel belt winder with the help of the disengaging bracket, without having to cut the belt.

Bij een defect van de zwenkoproller, wanneer de motor niet meer loopt, kunt u met behulp van de aandrijfongrendeling het lint volledig uit de zwenkoproller trekken, zonder dat deze doorgeknipt hoeft te worden.

Lassen Sie das Gerät nach einem Totalausfall vom Rademacher-Service überprüfen.

Have the unit checked by Rademacher Service if total failure should occur.

Laat het apparaat na een algemene storing door de servicedienst van Rademacher controleren.

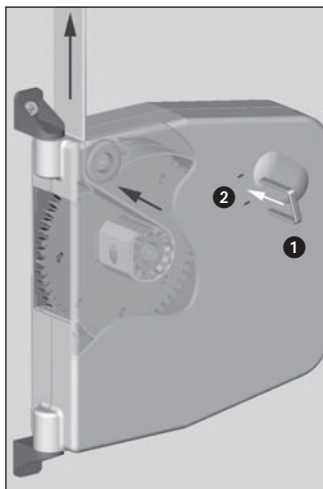
**HINWEIS/NOTA/REMARQUE/
NOTE/OPMERKING**

- 1.** Ziehen Sie den Netzstecker oder schalten Sie die Stromzufuhr ab und sichern Sie diese gegen Wiedereinschalten.

Extraiga el enchufe de red o desconecte el alimentador de corriente, y asegúrese de que está realmente desconectado.

Débranchez la fiche secteur ou coupez l'alimentation électrique et protégez-la contre toute remise en service intempestive.

Disconnect the plug from the mains or turn off the electricity and secure it against being turned on again.

Trek de netsstekker uit het stopcontact of schakel de stroomtoevoer uit en zorg ervoor dat deze niet per ongeluk weer ingeschakeld kan worden.
- 2.** Drehen Sie den Schwenkwickler vollständig zur Seite und öffnen Sie mit einem kleinen Schraubendreher die Gurtbandabdeckung.

Gire el Rollotron de superficie íntegramente hacia un lado y abra la tapa de la cinta con un destornillador plano.

Tournez l'enrouleur inclinable complètement sur le côté et ouvrez le cache-sangle à l'aide d'un petit tournevis.

Turn the swivel belt winder completely onto its side and open the belt cover with a small screwdriver.

Draai de zwenkoproller volledig naar de zijkant en open de lintafdekking met een kleine schroevendraaier.
- 3.** Ziehen Sie anschließend die Entriegelungsklammer ① aus der Halterung.

A continuación, saque la pinza de desbloqueo ① del soporte fijador.

Tirez ensuite la pince de déverrouillage ① hors du support.

Afterwards, pull the disengaging bracket ① from its holder.

Trek vervolgens de ontgrendelingsklem ① uit de houder.

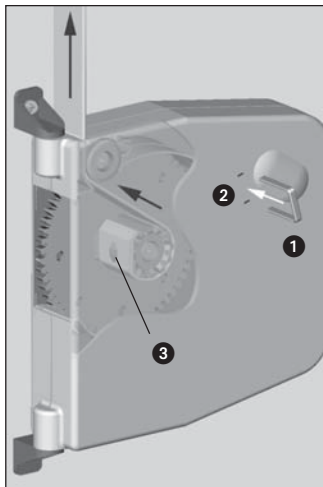
**Gurtband
entfernen bei...****Retirar la cinta en
caso de pérdida...****Sortir la
sangle en cas...****Removing the belt in
the event of...****Lint verwijderen
bij ...****...Totalausfall****...total de potencia****...de panne totale****...complete failure****...totale panne**

4. Entriegelungsklammer **1** mit leichtem Druck in das Getriebe **2** stecken und festhalten.
Encajar y retener con una ligera presión la brida de desencastre **1** en el mecanismo **2**.
- Enfoncer la cheville de déverrouillage **1** dans la transmission **2** par une légère pression et la maintenir enfoncée.
- Push the disengaging bracket **1** using gentle pressure into the motor **2** and hold it firmly in place.
- Steek de ontgrendelingsklem **1** met zachte druk in de aandrijving **2** en houd deze vast.
5. Ziehen Sie anschließend, bei gedrückter Klammer, das Gurtband mit der Hand aus dem Schwenkwickler heraus und lösen Sie es vom Befestigungshaken **3**.
A continuación, apretando la pinza, extraiga la cinta del Rollotron de superficie con la mano y suelte el gancho de fijación **3**.
- Tirez ensuite à la main, avec la pince pressée, la sangle hors de l'enrouleur inclinable et détachez-la du crochet de fixation **3**.
- Pull the belt out of the swivel belt winder by hand while keeping the clamp closed, and then loosen it from the fixing hook **3**.
- Trek vervolgens, bij ingedrukte klem, het lint handmatig uit de zwenkoproller en maak deze los van de bevestigingshaak **3**.
6. Stecken Sie anschließend die Klammer **1** wieder in das Aufbewahrungsfach und schließen Sie die Gurtbandabdeckung wieder.
Ponga de nuevo la pinza **1** conservando la posición y cierre de nuevo la tapa de la cinta.
- Rangez la pince **1** ensuite de nouveau dans son compartiment de rangement et refermez le cache-sangle.
- Afterwards put the disengaging bracket **1** back into the storage compartment and close the belt cover.
- Plaats hierna de ontgrendelingsklem **1** weer terug in de houder en sluit de lintafdekking weer af.
7. Lösen Sie die Befestigungsschrauben und nehmen Sie den Schwenkwickler von der Wand.
Suelte el gancho de fijación y tome el Rollotron de superficie de la pared.
- Dévissez les vis de fixation et enlevez l'enrouleur inclinable du mur.
- Unscrew the fixing screws and take the swivel belt winder off the wall.
- Maak de bevestigingsschroeven los en haal de zwenkoproller van de wand.

	I	D	ES	F	GB	NL
		Pflege / Wartung	Cuidado / Mantenimiento	Entretien / Maintenance	Care of equipment / Servicing	Verzorging / Onderhoud
		<p>Sie können den Schwenkwickler mit einem angefeuchteten Tuch reinigen. Verwenden Sie bitte keine aggressiven oder scheuernden Reinigungsmittel.</p> <p>Kontrollieren Sie bitte regelmäßig Ihren Schwenkwickler und alle Komponenten auf Beschädigung:</p> <ul style="list-style-type: none"> ◆ Die Umlenkrolle am Rollladenkasten muss leichtgängig sein. ◆ Das Gurtband darf nicht ausfransen. ◆ Lassen Sie notfalls die beschädigten Teile von Ihrem Fachhändler austauschen. 	<p>Puede limpiar el Rollotron de superficie con un paño húmedo. No utilice ningún detergente agresivo ni abrasivo.</p> <p>Controle regularmente que su Rollotron de superficie y todos sus componentes no presenten ningún daño:</p> <ul style="list-style-type: none"> ◆ La polea de inversión de la caja de persiana debe tener un movimiento suave. ◆ La cinta no se puede deshilar. ◆ En caso necesario, sustituya las piezas dañadas en su comercio especializado. 	<p>Vous pouvez nettoyer le enrouleur inclinable à l'aide d'un chiffon humide. Veuillez pas utiliser de produits nettoyeurs agressifs ou récurants.</p> <p>Veuillez régulièrement contrôler l'intégrité de votre enrouleur inclinable et de tous les composants :</p> <ul style="list-style-type: none"> ◆ La poulie de renvoi de la caisse du volet roulant doit manoeuvrer facilement. ◆ La sangle ne doit pas s'effiloche. ◆ Le cas échéant, faites remplacer les pièces endommagées par votre revendeur spécialisé. 	<p>You can clean the swivel belt winder using a damp cloth. Please do not use aggressive or abrasive cleaning materials.</p> <p>Check your swivel belt winder and all components regularly for signs of damage:</p> <ul style="list-style-type: none"> ◆ The deflection roller on the roller shutter box must move easily. ◆ The belt should not unravel. ◆ If necessary exchange the damaged parts with your specialized dealer. 	<p>U kunt de zwenkoproller met een iets bevochtigde doek schoonmaken. Gelieve daarbij geen agressieve of schurende reinigingsmiddelen te gebruiken.</p> <p>Controleer de zwenkoproller en alle componenten regelmatig op beschadiging:</p> <ul style="list-style-type: none"> ◆ De geleiderol aan de rolluikkast moet soepel lopen. ◆ Het lint mag niet rafelen. ◆ Laat in geval van nood de beschadigde onderdelen vervangen door uw vakspecialist.

	I	?	?	?	?	?
		Was tun, wenn... ?	¿Qué hacer si... ?	Que faire si... ?	What to do if... ?	Wat te doen wanneer... ?
		<p>...der Rollladen an den eingestellten Endanschlägen nicht stehenbleibt?</p> <p>Mögliche Ursache: Das Gurtband hat sich gedehnt und die Endanschläge haben sich dadurch verändert.</p> <p>Lösung: s. Seite 45</p>	<p>... la persiana no se mantiene en los topes ajustados ?</p> <p>Posible causa: La cinta se ha dilatado y, con ello, se han modificado los topes.</p> <p>Solución: v. página 45</p>	<p>... Le volet roulant ne s'arrête pas aux butées de fin de course réglées ?</p> <p>Cause possible: La sangle s'est allongée si bien que les butées de fin de course ont changées.</p> <p>Solution: voir page 45</p>	<p>... the roller shutter does not stop at the programmed end positions?</p> <p>Possible cause: The belt has stretched and the end stop positions have changed as a result of this.</p> <p>Solution: see page 45</p>	<p>... het rolluik niet op de ingestelde eindposities blijft stilstaan?</p> <p>Mogelijke oorzaak: Het lint is uitgerekt en de eindposities zijn hierdoor veranderd.</p> <p>Oplossing: zie pag. 45</p>

I ?	D Was tun, wenn... ?	ES ¿Qué hacer si... ?	F Que faire si... ?	GB What to do if... ?	NL Wat te doen wanneer... ?
	<p>Lösung: Sie müssen die Endanschläge neu einstellen.*</p>	<p>Solución: Debe reajustar los topes.*</p>	<p>Solution: Refaites le réglage des butées de fin de course.*</p>	<p>Solution: You must reset the end stop positions.*</p>	<p>Oplossing: U moet de eindposities opnieuw instellen.*</p>
	<p>...der Rollläden nach der Montage nicht ganz hochfährt.</p> <p>Mögliche Ursache: Die Einstellung des oberen Endanschlags stimmt nicht.</p> <p>Lösung: Wiederholen Sie die Einstellung des oberen Endanschlags.*</p> <p>* s. Seite 26</p>	<p>...la persiana no sube del todo tras el montaje?</p> <p>Posible causa: El ajuste del tope superior no es correcto.</p> <p>Solución: Repita el ajuste del tope superior.*</p> <p>* v. página 26</p>	<p>...après le montage, le volet roulant ne remonte pas complètement?</p> <p>Cause possible: Le réglage de la butée de fin de course supérieure est incorrect.</p> <p>Solution: Répétez le réglage de la butée de fin de course supérieure.*</p> <p>* voir page 26</p>	<p>... the roller does not open completely after installation?</p> <p>Possible cause: The setting of the upper end stop position is not correct.</p> <p>Solution: Repeat the setting procedure for the upper end stop position.*</p> <p>* see page 26</p>	<p>...het rolluik na de montage niet helemaal omhoog beweegt?</p> <p>Mogelijke oorzaak: De instelling van de bovenste eindpositie klopt niet.</p> <p>Oplossing: Herhaal de instelling voor de bovenste eindpositie.*</p> <p>* zie pagina 26</p>
	<p>...der Rollläden beim Herabfahren hängen bleibt?</p> <p>Mögliche Ursache: Es liegt eine Störung im Rollladenkasten vor:</p> <ul style="list-style-type: none"> ◆ Lamellen haben sich verschoben. ◆ Der Rollladen schleift im Rollladenkasten am Fensterrahmen, durch fehlende Andruckrollen. 	<p>...la persiana se queda enganchada al bajar?</p> <p>Posible causa: Existe una avería en la caja de persiana:</p> <ul style="list-style-type: none"> ◆ Las laminitas se han desplazado. ◆ La persiana roza en la caja de persiana del marco de la ventana, por rodillos de presión defectuosos. 	<p>...le volet roulant reste bloqué lors de la descente ?</p> <p>Cause possible: Le caisson du volet présente un problème :</p> <ul style="list-style-type: none"> ◆ Les lamelles se sont décalées. ◆ Le volet roulant frotte contre le cadre de la fenêtre à cause de galets-presseurs manquants. 	<p>...the roller shutter sticks when closing?</p> <p>Possible causes: There is a problem in the roller shutter box:</p> <ul style="list-style-type: none"> ◆ The slats have moved out of place. ◆ The roller shutter rubs against the window frame in the shutter box due to missing pressure rollers. 	<p>...het rolluik bij het omlaag bewegen blijft hangen?</p> <p>Mogelijke oorzaak: Er is een storing in de rolluikkast:</p> <ul style="list-style-type: none"> ◆ Lamellen zijn verschoven. ◆ Het rolluik schuurt langs het kozijn doordat er geen aandrukrollen gemonteerd zijn.

i ?	D Was tun, wenn... ?	ES ¿Qué hacer si... ?	F Que faire si... ?	GB What to do if... ?	NL Wat te doen wanneer... ?
	<p>Mögliche Ursache:</p> <ul style="list-style-type: none"> ◆ Dämmmaterial hat sich gelöst und verkeilt den Rollladen. ◆ Der Rollladen ist zu leicht. <p>Lösung:</p> <ul style="list-style-type: none"> ◆ Fahren Sie, wenn möglich, mit dem Rollladen in die Gegenrichtung. ◆ Öffnen Sie den Rollladenkasten und beseitigen Sie den Fehler. ◆ Schmieren Sie schwergängige Stellen, wenn nötig, mit Gleitwachs ein. ◆ Ist der Rollladen zu leicht, so beschweren Sie ihn. Schieben Sie dazu z. B. ein passendes Flacheisen in die unterste Lammelle. 	<p>Posible causa:</p> <ul style="list-style-type: none"> ◆ El material aislante se ha deshecho y atasca la persiana. ◆ La persiana es demasiado ligera. <p>Solución:</p> <ul style="list-style-type: none"> ◆ Lleve la persiana en el sentido contrario, si es posible. ◆ Abra la caja de persiana y elimine el fallo. ◆ Engrase puntos de movimiento con cera deslizante, done sea necesario. ◆ Si la persiana es demasiado ligera, cárguela. Para ello, ponga p. ej. un acero plano adecuado en la laminita inferior. 	<p>Cause possible:</p> <ul style="list-style-type: none"> ◆ Le matériau isolant s'est défilé et coince le volet roulant. ◆ Le volet roulant est trop léger. <p>Solution:</p> <ul style="list-style-type: none"> ◆ Si possible, déplacez le volet roulant dans la direction opposée. ◆ Ouvrez le caisson à volet roulant et supprimez la cause de la panne. ◆ Si nécessaire, lubrifiez les points de passage difficile à l'aide de cire lubrifiante. ◆ Si le volet roulant est trop léger, lestez-le. Pour cela, glissez par exemple un fer plat dans la lamelle inférieure. 	<p>Possible causes:</p> <ul style="list-style-type: none"> ◆ Insulation material has come loose and is obstructing the roller shutter. ◆ The roller shutter is too light. <p>Solution:</p> <ul style="list-style-type: none"> ◆ Drive the roller shutter in the opposite direction if possible. ◆ Open the roller shutter box and remedy the fault. ◆ Lubricate any stiff points, if necessary, using lubrication wax. ◆ If the roller shutter is too light, then weigh it down. For example, slide a suitable flat iron bar into the bottom slot. 	<p>Mogelijke oorzaak:</p> <ul style="list-style-type: none"> ◆ Isolatiemateriaal is losgeraakt en het rolluik blokkeert. ◆ Het rolluik is te licht. <p>Oplossing:</p> <ul style="list-style-type: none"> ◆ Beweeg, indien mogelijk, het rolluik in de andere richting. ◆ Open de rolluikkast en verhelp de storing. ◆ Smeer moeilijk lopende plekken zo nodig met glijwas in. ◆ Als het rolluik te licht is, dan moet u deze zwaarder maken. Schuif hiervoor bijv. een passende metalen plaat in de onderste lamel.

...der Schwenkwickler manuell oder automatisch nicht mehr ordnungsgemäß reagiert?

Lösung: s. Seite 47

...el Rollotron de superficie deja de responder adecuadamente en modo manual o automático?

Solución: v. página 47

...le enrouleur inclinable ne réagit plus correctement que ce soit en service manuel ou automatique ?

Solution: voir page 47

...the swivel belt winder does not respond properly to either manual or automatic commands?

Solution: see page 47

...de zwenkoproller handmatig of automatisch niet meer juist reageert?

Oplossing: zie pag. 47

I
?

D

Was tun, wenn... ?

Lösung:

◆ Führen Sie einen Software-Reset gemäß Seite 39 durch und wiederholen Sie alle Einstellungen ab Seite 26.

ES

¿Qué hacer si... ?

Solución:

◆ Realice un reset de software conforme a la página 39 y a continuación repita su ajuste (vea la pág. 26).

F

Que faire si... ?

Solution:

◆ Effectuez un retour à l'état initial du logiciel, conformément à la page 39, et répétez ensuite vos réglages (voir page 26).

GB

What to do if... ?

Solution:

◆ Reset the software in accordance with the instructions on page 39 and repeat your settings (see page 26).

NL

Wat te doen
wanneer... ?

Oplossing:

◆ Voer een software-reset uit overeenkomstig pagina 39 en voer daarna de instellingen opnieuw uit (zie pagina 26).

...die Kontroll-LED 12
blinkt?

Mögliche Ursache:

Kurzzeitiger Netzausfall

HINWEIS

Die Endanschläge bleiben gespeichert.

Lösung:

Stoppen Sie das Blinken durch Tippen auf eine der beiden Bedientasten (▲/▼).

HINWEIS

Beachten Sie, dass nach einem Stromausfall die interne Uhr des Rollladenantriebs stehenbleibt und entsprechend nachgeht. Stellen Sie daher die Schaltzeiten neu ein (s. Seite 28).

...el LED de control 12
parpadea?

Posible causa:

Fallo de la red

NOTA

Los finales de carrera permanecen almacenados.

Solución:

Pare el parpadeo pulsando cualquiera de las dos teclas de servicio (▲/▼).

NOTA

Tras un corte del suministro eléctrico las horas de programación habrán variado en función de la duración del corte del suministro eléctrico. Proceda si es necesario a un nuevo ajuste de las horas programadas. (vea la página 28)

... la diode de contrôle 12
clignote ?

Cause possible :

Panne de secteur de courte durée

REMARQUE

Les butées restent mémorisées.

Solution:

Arrêtez le clignotement en appuyant légèrement sur l'une des deux touches de commande (▲/▼).

REMARQUE

Veillez noter que l'horloge s'arrête lors d'une coupure de courant et retardera donc. Par conséquent, vous devez régler les heures de commutation de nouveau (voir page 28).

...the control LED 12
flashes?

Possible causes:

Loss of power for a short period

NOTE

The end positions will be retained.

Solution:

Stop the flashing by pushing one of the two operating buttons (▲/▼).

NOTE

Keep in mind that after a loss of power the internal clock of the roller shutter mechanism will have stopped, and will be behind accordingly. You should set the switching times again (see page 28).

...het controle-LED 12
knippert?

Mogelijke oorzaak:

Korte stroomuitval

OPMERKING

De eindstanden blijven opgeslagen.

Oplossing:

Stop het knipperen door op een van de bedienings-toetsen (▲/▼) te drukken.

OPMERKING

Let erop dat na een stroomuitval de interne klok van de rolleikaandrijving stilstaat en daardoor achterloopt. Stel daarom de schakeltijden opnieuw in (zie pagina 28).

Was tun, wenn... ?

...die Sonnenautomatik gestört ist?

Mögliche Ursache:

- ◆ Die Sensorleitung des Lichtsensors wurde zu stark geknickt. Eine bleibende Knickstelle ist an der Sensorleitung zu erkennen.
- ◆ Der Lichtsensor wird durch Schattenbildung beeinflusst (z. B. Sträucher).
- ◆ Bei aktiver Sonnenautomatik (Sonnen-LED blinkt) erfolgte ein zeitgesteuerter oder manueller Fahrbefehl. Das Sonnenprogramm wird abgebrochen und neu gestartet. Der weitere Ablauf ist dann von der Sonnenbedingung abhängig.

Lösung:

- ◆ Lichtsensor komplett austauschen.
- ◆ Beseitigen Sie die Ursache für die Schattenbildung.

¿Qué hacer si... ?

... el autom. solar presenta perturbaciones?

Posible causa:

- ◆ El cable del sensor solar está demasiado hundido. La profundidad correcta se puede observar en el cable.
- ◆ El sensor de claridad puede estar influido por alguna silueta de sombra (por ej.; arbustos, matas...).
- ◆ Con el automatismo solar activado (LED solar parpadea), funciona el movimiento manual o programado. El programa solar está interrumpido y se pone en marcha de nuevo. Las otras salidas (puestas en marcha) dependen de las condiciones solares.

Solución:

- ◆ Cambiar completamente el sensor de claridad.
- ◆ Eliminar la causa de la sombra.

Que faire si... ?

...la fonction solaire autom. présente des anomalies ?

Cause possible :

- ◆ Le câble du capteur de lumière a été plié trop fortement. Un pli permanent est visible sur le câble du capteur.
- ◆ Le capteur de lumière est influencé par la formation d'ombres (par ex. des buissons).
- ◆ Si la fonction solaire automatique est activée (diode Soleil clignotante), un ordre de déplacement, commandé en fonction de l'heure ou manuel, est donné. Le progr. Soleil est arrêté puis redémarré. La suite du déroulement dépend alors des conditions solaires.

Solution :

- ◆ Remplacer le capteur de lumière complètement.
- ◆ Éliminez la cause responsable de l'ombre.

What to do if... ?

... the automatic sunlight protection doesn't work properly?

Possible cause:

- ◆ The light sensor cable was bent too tightly. A permanent fold can be seen on the sensor cable.
- ◆ The light sensor is influenced by shadows (e.g. bushes).
- ◆ With automatic sunlight protection activated (the sunlight LED flashing), a timed or manual command was executed. The automatic sunlight protection is aborted or restarted. What happens next depends on the sunlight conditions.

Solution:

- ◆ Exchange light sensor completely.
- ◆ Remove the cause of the shadows.

Wat te doen wanneer... ?

... de zonnemodule een storing heeft?

Mogelijke oorzaak:

- ◆ De sensorkabel van de lichtsensor is te sterk geknickt. Een blijvende knikplek is aan de sensorkabel te zien.
- ◆ De lichtsensor wordt beïnvloed door schaduw (bijv. struiken).
- ◆ Bij een actieve zonnemodule (zonne-LED knippert) wordt een handmatige of tijdgestuurde beweging uitgevoerd. Hierdoor wordt het zonprogramma afgebroken en opnieuw gestart. Een verdere afloop is daarna afhankelijk van de invloed van de zon.

Oplossing:

- ◆ Vervang de lichtsensor.
- ◆ Verwijder de oorzaak van de schaduwvorming.

I	D	ES	F	GB	NL
?	Was tun, wenn... ?	¿Qué hacer si... ?	Que faire si... ?	What to do if... ?	Wat te doen wanneer... ?
	<p>Lösung:</p> <ul style="list-style-type: none"> ◆ Beachten Sie den Zustand der Sonnen-LED, sie muß bei aktivem Sonnenprogramm blinken. <p>Vermeiden Sie manuelle oder automatische Steuerbefehle, solange die Sonnen-LED blinkt.</p>	<p>Solución:</p> <ul style="list-style-type: none"> ◆ Observe la posición del LED-solar, Ud. tiene que hacer que parpadee activando el programa solar. <p>Evite órdenes de control manuales o automáticas mientras parpadee el LED-solar.</p>	<p>Solution :</p> <ul style="list-style-type: none"> ◆ Observez l'état de la diode Soleil, elle doit clignoter lorsque le programme Soleil est actif. <p>Evitez de données des ordres de commande manuels ou automatiques pendant le clignotement de la diode Soleil.</p>	<p>Solution:</p> <ul style="list-style-type: none"> ◆ Note the status of the sunlight LED; if the automatic sunlight protection is active, this LED should be flashing. <p>Avoid manual or automatic commands as long as the sunlight LED is flashing.</p>	<p>Oplossing:</p> <ul style="list-style-type: none"> ◆ Let op de zonne-LED; deze moet knipperen als de zonnemodule actief is. <p>Vermijd een handmatige of automatische bediening zolang de zonne-LED knippert.</p>

...der Rollladen bei aktiver Sonnenautomatik zu weit schließt (den Lichtsensor überfährt)?

Mögliche Ursache:

Die Helligkeit ist hinter dem Rollladen (am Sensor) noch höher als der voreingestellte Grenzwert.

Lösung:

Grenzwert für die Sonnenautomatik neu einstellen.

...la persiana con el automatismo solar activado se cierra demasiado (el sensor de claridad sobrepasado)?

Posible causa:

La claridad que está tras la persiana (en el sensor) es incluso superior al valor límite ajustado.

Solución:

Programar de nuevo el valor límite para el automat. solar.

... le volet roulant descend trop lorsque la fonction solaire autom. est active (dépasse le capteur de lumière) ?

Cause possible :

La luminosité derrière le volet roulant (au niveau du cap-teur) dépasse encore la valeur limite pré-réglée.

Solution :

Régler la valeur limite pour la fonction solaire automatique de nouveau.

...the roller shutter lowers too far in automatic sunlight mode (moves past the level of the light sensor)?

Possible cause:

The brightness behind the roller shutter (where the sensor is located) is even higher than the set threshold.

Solution:

Set a new threshold for the automatic sunlight protection.

... het rolluik tijdens het zonprogramma te ver sluit (over de lichtsensor heen)?

Mogelijke oorzaak:

De helderheid is achter het rolluik (op de sensor) nog hoger dan de vooraf ingestelde grenswaarde.

Oplossing:

De grenswaarde van de zonnemodule opnieuw instellen.

i ?	D Was tun, wenn... ?	ES ¿Qué hacer si... ?	F Que faire si... ?	GB What to do if... ?	NL Wat te doen wanneer... ?
	<p>...der Rollladen bei aktivierter Dämmerungsautomatik abends nicht abgefahren wird?</p> <p>Mögliche Ursache: Der Grenzwert für die Dämmung wird nicht überschritten.</p> <p>Lösung: Prüfen Sie ob eventuell Fremdlicht auf den Sensor fällt und korrigieren Sie ggf. den Grenzwert.</p>	<p>...la persiana no se cierra por la tarde teniendo activado el automatismo crepuscular?</p> <p>Posible causa: El valor límite crepuscular no ha sido sobrepasado.</p> <p>Solución: Compruebe que el sensor funciona usando, si es necesario, luz artificial y corrija el valor límite en el sensor.</p>	<p>...le volet roulant ne descend pas le soir malgré l'activation de la fonction crépusculaire automatique ?</p> <p>Cause possible : La valeur limite pour le crépuscule n'est pas dépassée.</p> <p>Solution : Vérifiez si une lumière externe tombe éventuellement sur le capteur et corrigez la valeur limite, le cas échéant.</p>	<p>... the roller shutters don't lower in the evening, even though the automatic twilight operation is activated?</p> <p>Possible cause: The threshold for twilight is not exceeded.</p> <p>Solution: Check whether enough light falls on the sensor, and if necessary correct the threshold.</p>	<p>... het rolluik tijdens het schemeringsprogramma 's avonds niet neergelaten wordt?</p> <p>Mogelijke oorzaak: De grenswaarde voor de schemering wordt niet overschreden.</p> <p>Oplossing: Controleer of er mogelijk een andere lichtbron op de sensor valt en stel evt. de grenswaarde bij.</p>

i	Technische Daten	Especificaciones técnicas	Caractéristiques techniques	Technical Data	Technische gegevens
	<p>CE-Zeichen und Konformität Der Rollladenantrieb Rollotron Schwenkwickler (Art.-Nr. 9510/9550) erfüllt die Anforderungen der geltenden europäischen und nationalen Richtlinien.</p> <p>Die Konformität wurde nachgewiesen, die entsprechenden Erklärungen und Unterlagen sind beim Hersteller hinterlegt.</p>	<p>Marca CE y conformidad El accionamiento de persiana Rollotron Superficie (art. nº 9510/9550) cumple los requisitos de las directivas europeas y nacionales en vigor.</p> <p>Se ha certificado la conformidad, el fabricante conserva las declaraciones y documentación correspondientes.</p>	<p>Sigle CE et conformité La motorisation pour volets roulants Enrouleur inclinable Rollotron (art. no. 9510/9550) satisfait aux exigences des directives européennes et nationales en vigueur.</p> <p>La preuve de la conformité a été fournie, les déclarations et documents concernés sont déposés chez le fabricant.</p>	<p>CE Mark and Conformity The Rollotron swivel belt winder, roller shutter drive (prod. no. 9510/9550) fulfils the requirements of the relevant European and national guidelines.</p> <p>The conformity has been proved and the corresponding declarations and documentation are available on file at the manufacturer's premises.</p>	<p>CE-keurmerk en conformiteit De rolluikaandrijving Rollotron zwenkoproller (art.-nr. 9510/9550) voldoet aan de eisen die gelden voor de Europese en nationale richtlijnen.</p> <p>De conformiteit werd aangetoond en de bijbehorende verklaringen en documenten zijn bij de fabrikant gedeponeerd.</p>

	I	D	ES	F	GB	NL
		Technische Daten	Especificaciones técnicas	Caractéristiques techniques	Technical Data	Technische gegevens
		Artikelnummer:	Número de artículo:	Article numéro :	Product number:	Artikelnummer:
	230 V/50 Hz	Versorgungsspannung:	Tensión de alimentación:	Tension d'alimentation :	Supply voltage:	Voedingsspanning:
	ca./aprox./env./approx./ca. 100 W	Nennleistung:	Potencia nominal:	Puissance nominale :	Power rating:	Nominale spanning:
	ca./aprox./env./approx./ca. 2 W	Standbyleistung:	Consumo en reposo:	Puissance en veille :	Standby power:	Standby verbruik:
	ca./aprox./env./approx./ca. 8 Nm	Nenn Drehmoment:	Par de giro nominal:	Couple nominal :	Rated torque:	Nom. draaimoment:
	ca./aprox./env./approx./ca. 36 U/Min.	Nenn Drehzahl:	Nº de vueltas:	Vitesse nominale:	Nominal rotation speed:	Nom. toerentaal:
	5 Min.	Kurzzeitbetrieb:*	Servicio de corta duración: *	Service intermittent : *	Short operation:*	Kort-tijd bedrijf: *
	< 0,4 U	Nachlaufweg: **	Trayecto de marcha en inercia: **	Distance de ralentissement : **	Overrun: **	Naloop: **
	II	Schutzklasse: ***	Clase de protección: ***	Catégorie de protection:***	Protection class: ***	Veiligheidsklasse: ***
	max. 2	Anzahl der Schaltzeiten:	Número de horarios de puesta en marcha.	Nombre des horaires de mise en marche :	Number of switching times:	Aantal schakeltijden:
		Gehäusematerial: Recyclingfähiger Kunststoff	Material de carcasa: Plástico reciclable	Matériau du boîtier : Plastique recyclable	Housing material: Recyclable plastic	Material behuizing: Recycling kunststof
	13 kg	Endzugkraft:	Capacidad complementaria:	Force de traction finale :	Final traction force:	Eindtrekkracht:
	30 kg	Max. Belastung:	Carga máxima:	Charge max. :	Max. load:	Max. belasting:
	(H03VVH2-F) 2 x 0,75 mm ²	Netz-Anschlusskabel:	Cable de conexión:	Câble secteur :	Mains cable:	Net-aansluitkabel:
		* Minuten	* Minutos	* Minutes	* Minuten	* Minuten
		** Umdrehungen	** Vueltas	** Rotations	** Revolutions	** Omw.
		*** nur für trockene Räume	*** sólo para habitaciones secas	*** uniquement pour les locaux à l'abri de l'humidité	*** only for dry rooms	*** alleen voor droge ruimtes
		Meßbereiche des Lichtsensors:	Campos de medición del sensor luminoso:	Plages de mesure du capteur de lumière:	Measuring ranges of the light sensor:	Meetbereiken van de lichtsensor:
	2000 - 20 000 Lux	Sonnenempfindlichkeit:	Sensibilidad solar:	Sensibilité au soleil :	Sunlight sensitivity:	Zongevoeligheid:
	2 - 50 Lux	Dämmerungs-empfindlichkeit	Sensibilidad al crepúsculo:	Sensibilité au crépuscule :	Twilight sensitivity:	Schemering-gevoeligheid:

Zugkraftdiagramm

Diagrama de fuerza de tracción

Diagramme des forces de traction

Traction force diagram

Diagramm trekkkracht

D Das Diagramm gilt für einteilige Behänge, Reibungsverluste sind berücksichtigt. Lassen Sie sich bei mehrteiligen Behängen von unserem Kundendienst beraten.

ES En el diagrama de aplicaciones para persianas de una pieza se ha tenido en cuenta la pérdida por fricción. En el caso de persianas de más de una pieza, por favor, contacte con nuestro departamento técnico.



F Le diagramme vaut pour des tabliers en une partie, les pertes de friction ont été prises en compte. Veuillez consulter notre service Clients en cas de tablier en plusieurs parties.

GB The diagram is applicable to single-part loads; friction loss has been taken into account. In case of multi-part loads, consult your customer service.

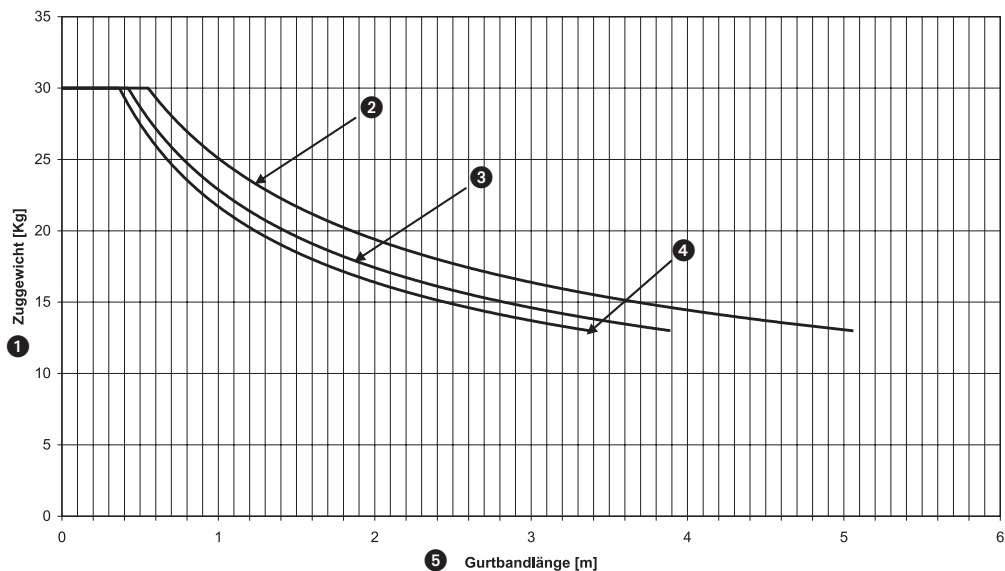
NL Het diagram geldt alleen voor eendelige rolluiken. Met wrijfingsverliezen is rekening gehouden. Laat u bij rolluiken die uit meerdere delen bestaan, door onze servicedienst adviseren.

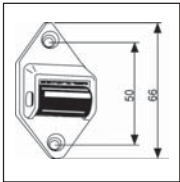

① =	Zuggewicht [Kg]	Peso tracción [Kg]	Poids de traction [Kg]	Traction weight [Kg]	Trekgewicht [Kg]
② =	Gurtbanddicke 1,0 mm	Grosor de cinta 1,0 mm	Epaisseur de la sangle 1,0 mm	Belt thickness 1.0 mm	Lintdikte 1,0 mm
③ =	Gurtbanddicke 1,3 mm	Grosor de cinta 1,3 mm	Epaisseur de la sangle 1,3 mm	Belt thickness 1.3 mm	Lintdikte 1,3 mm
④ =	Gurtbanddicke 1,5 mm	Grosor de cinta 1,5 mm	Epaisseur de la sangle 1,5 mm	Belt thickness 1.5 mm	Lintdikte 1,5 mm
⑤ =	Gurtbandlänge [m]	Longitud de la cinta [m]	Longueur de la sangle [m]	Belt length [m]	Lintlengte [m]

	D	ES	F	GB	NL
	Zubehör	Accesorios	Accessoires	Accessories	Toebehoren
	Umlenkrolle Artikel-Nr. 3590/3595	Polea de inversión Artículo n° 3590/3595	Poulie de renvoi Article no. 3590/3595	Deflection roller Product no. 3590/3595	Bandgeleider Artikelnr. 3590/3595
	Lichtsensor Artikel-Nr. 3710 Standard = 0,75 m optional in folgenden Längen erhältlich: 1,5 m/ 3 m/ 5 m/ 10 m	Sensor luminoso Artículo n° 3710 Estándar = 0,75 m Disponible opcionalmente en las siguientes longitudes: 1,5 m/ 3 m/ 5 m/ 10 m	Capteur de lumière Article no. 3710 Standard = 0,75 m disponible en option dans les longueurs suivantes : 1,5 m/ 3 m/ 5 m/ 10 m	Light sensor Product no. 3710 Standard = 0,75 m optionally available in the following lengths: 1,5 m/ 3 m/ 5 m/ 10 m	Lichtsensor Artikelnr. 3710 Standaard = 0,75 m optioneel in de volgende lengtes verkrijgbaar: 1,5 m/ 3 m/ 5 m/ 10 m
	Netzkabel mit Eurostecker Artikel-Nr. 3893 Lieferumfang = 3,0 m Artikel-Nr. 3895 Lieferumfang = 5,0 m	Cable de red con euroconector Artículo n° 3893 Alcance del suministro = 3,0 m Artículo n° 3895 Alcance del suministro = 5,0 m	Câble d'alimentation avec fiche euro Article no. 3893 Fourniture = 3,0 m Article no. 3895 Fourniture = 5,0 m	Electrical cable with European plug Product no. 3893 Length delivered = 3.0 m Product no. 3895 Length delivered = 5.0 m	Netkabel met eurostekker Artikelnr. 3893 Leveringsomvang = 3,0 m Artikelnr. 3895 Leveringsomvang = 5,0 m

	i	D	ES	F	GB	NL

I

D

ES

F

GB

NL

Bohrschablone

Patrón de perforación

Gabarit de perçage

Drilling stencil

Boorsjabloon

5.5

172



	i	D	ES	F	GB	NL

D**Garantiebedingungen**

Rademacher Geräte-Elektronik GmbH & Co. KG gibt 36 Monate Garantie für Neugeräte, die entsprechend der Einbauanleitung montiert wurden. Von der Garantie abgedeckt sind alle Konstruktionsfehler, Materialfehler und Fabrikationsfehler.

Ausgenommen von der Garantie sind:

- ◆ Fehlerhafter Einbau oder Installation
- ◆ Nichtbeachtung der Einbau- und Bedienungsanleitung
- ◆ Unsachgemäße Bedienung oder Beanspruchung
- ◆ Äußere Einwirkungen wie Stöße, Schläge oder Witterung
- ◆ Reparaturen und Abänderungen von dritten, nichtautorisierten Stellen
- ◆ Verwendung ungeeigneter Zubehörteile
- ◆ Schäden durch unzulässige Überspannungen (z.B. Blitzeinschlag)
- ◆ Funktionsstörungen durch Funkfrequenzüberlagerungen und sonstige Funkstörungen

Innerhalb der Garantiezeit auftretende Mängel beseitigt Rademacher kostenlos entweder durch Reparatur oder durch Ersatz der betreffenden Teile oder durch Lieferung eines gleichwertigen oder neuen Ersatzgerätes. Durch Ersatzlieferung oder Reparatur aus Garantiegründen tritt keine generelle Verlängerung der ursprünglichen Garantiezeit ein.

ES**Condiciones de la garantía**

Rademacher Geräte-Elektronik GmbH & Co. KG otorga 36 meses de garantía para nuevos dispositivos que hayan sido montados conforme a las instrucciones de montaje. Todos los fallos de diseño, materiales y fabricación están cubiertos por la garantía.

Están excluidos de la garantía:

- ◆ Montaje o instalación defectuosos
- ◆ No respetar las instrucciones de montaje y manejo
- ◆ Manejo o empleo inadecuados
- ◆ Influencias externas como choques, golpes o la intemperie
- ◆ Reparaciones y modificaciones por parte de centros ajenos, no autorizados
- ◆ Utilización de accesorios inapropiados
- ◆ Daños por sobretensiones inadmisibles (p. ej. rayo)
- ◆ Fallos funcionales por solapamientos en radiofrecuencia y otros fallos de radio

Rademacher elimina los defectos que aparezcan dentro del periodo de garantía de forma gratuita, ya sea mediante reparación o sustituyendo las piezas afectadas, ya suministrando un nuevo dispositivo de sustitución, del mismo valor. En caso de suministro de repuestos o reparación por motivos de garantía, no se alarga el periodo de garantía original.

F**Conditions de garantie**

Rademacher Geräte-Elektronik GmbH & Co. KG accorde une garantie de 36 mois sur les appareils neufs dans la mesure où ces appareils ont été installés conformément à la notice de montage. La garantie couvre tous les vices de conception, de matériau et de fabrication.

Exclusions de la garantie :

- ◆ Montage ou installation non conforme
- ◆ Non observation de la notice de montage et de service
- ◆ Maniement et sollicitation non conforme
- ◆ Influences extérieures, telles que les chocs, coups ou intempéries
- ◆ Réparations et modifications effectuées par des tiers non autorisés
- ◆ Utilisation d'accessoires non conforme
- ◆ Dommages causés par des surtensions (foudre par ex.)
- ◆ Dysfonctionnements causés par des interférences de fréquences radio et autres.

Rademacher élimine gratuitement les défauts et les vices qui apparaissent pendant la durée de la garantie soit par réparation, soit par remplacement des pièces concernées ou par livraison d'un appareil de remplacement neuf ou de la même valeur. Une livraison de remplacement ou une réparation pour des raisons de garantie n'implique pas une prolongation générale de la durée de la garantie d'origine.

GB**Guarantee conditions**

Rademacher Geräte-Elektronik GmbH & Co. KG offers a 36 month guarantee for new devices that have been installed in accordance with the installation manual. The guarantee covers all design faults, material faults and fabrication faults.

The guarantee does not cover:

- ◆ Incorrect mounting or installation
- ◆ Non-observance of the installation and operation manual
- ◆ Improper operation or utilisation.
- ◆ External influences such as knocks, blows or weather
- ◆ Repairs and modifications made by unauthorised third parties
- ◆ Use of unsuitable accessory parts
- ◆ Damage due to inadmissible voltage surges (e.g. caused by lightning)
- ◆ Dysfunction due to superimposed radio frequencies and other radio disturbances.

Any defects occurring within the period of guarantee will be rectified by Rademacher at no cost either by repairing or replacing the parts concerned or by delivery of a device of the same value or a new replacement. Generally the original guarantee period will not be extended because of replacement delivery or repair resulting from the guarantee.

NL**Garantiebepalingen**

Rademacher Geräte-Elektronik GmbH & Co. KG verleent 36 maanden garantie voor nieuwe apparaten die in overeenstemming met deze handleiding gemonteerd werden. De garantie omvat alle constructiefouten, materiaalfouten en fabricagefouten.

Niet onder de garantie vallen:

- ◆ Onjuiste montage of installatie;
- ◆ Niet in acht nemen van de montage- en gebruiksaanwijzing;
- ◆ Niet vakkundige bediening of gebruik
- ◆ Inwerkingen van buitenaf zoals stoten, slagen of weersinvloeden
- ◆ Reparaties en veranderingen door derden, niet vakkundige werkplaatsen;
- ◆ Gebruik van niet geschikt toebehoren;
- ◆ Schade veroorzaakt door ontoelaatbare overspanningen (bijv. blikseminslag);
- ◆ Functiestoringen ontstaan door radiografische frequentiestoringen en andere radiografische storingen.

Gebreken die binnen de garantieperiode optreden, zal Rademacher kosteloos verhelpen, ofwel door reparatie of vervanging van de betreffende onderdelen, ofwel door levering van een gelijkwaardig of nieuw apparaat. Eventuele, onder de garantie vallende, vervangende leveringen of reparaties leiden niet tot verlenging van de oorspronkelijke garantieperiode.

Kontaktadresse:
Dirección de contacto:
Notre adresse:
Contact address:
Contactadres:

Rademacher Geräte-Elektronik GmbH & Co. KG
Abteilung Service
Buschkamp 7
D-46414 Rhede

So erreichen Sie uns:
También puede contactarnos:
Pour nous contacter:
You can contact us by:
Zo kunt u ons bereiken:

Tel. / Phone: +49 2872/933-174
Fax: +49 2872/933-253
E-Mail: service@rademacher.de
Internet: www.rademacher.de



RADEMACHER

GERÄTE-ELEKTRONIK GMBH&CO KG

Buschkamp 7, D - 46414 Rhede, Postf. 10 01 07, D - 46407 Rhede
Telefon +49 2872 933 - 0 • Telefax +49 2872 933 - 251
E-Mail: info@rademacher.de • www.rademacher.de

Technische Änderungen: Druckfehler und Irrtümer behalten wir uns vor. / Nos reservamos el derecho a cambios técnicos sin previo aviso, fallos de imprenta y equivocaciones. / Sous réserve de modifications techniques, de fautes d'impression et d'erreurs. / Subject to alteration. Errors and printing mistakes excepted. / Technische wijzigingen, drukfouten en vergissingen voorbehouden.